

GRUPPOLUBE



**PENISOLE**

2024



## INDICE

---

### Penisole

Finiture	pag. 8
Penisole profilo squadrato	pag. 34
Penisole sagomate profilo squadrato	pag. 42
Penisole sagomate profilo inclinato	pag. 52

---

# Design moderno e funzionale.

Studiate per integrarsi perfettamente con la vostra cucina, dalle più tradizionali alle più moderne. Rendono la cucina più funzionale e pratica nelle attività quotidiane



EN\_Modern and functional design. Designed to integrate perfectly with your kitchen, from the most traditional to the most modern. They make the kitchen more functional and practical in everyday activities

FR\_Design moderne et fonctionnel. Conçus pour s'intégrer parfaitement à votre cuisine, de la plus traditionnelle à la plus moderne. Ils rendent la cuisine plus fonctionnelle et plus pratique dans les activités quotidiennes.

ES\_Diseño moderno y funcional. Diseñados para integrarse perfectamente en su cocina, desde la más tradicional a la más moderna. Hacen que la cocina sea más funcional y práctica en las actividades cotidianas

RU\_Современный и функциональный дизайн. Разработаны так, чтобы идеально вписаться в вашу кухню, от самой традиционной до самой современной. Они делают кухню более функциональной и практичной в повседневной деятельности

# PULIZIA, USO E MANUTENZIONE

CLEANING, USE AND MAINTENANCE  
NETTOYAGE, UTILISATION ET ENTRETIEN  
LIMPIEZA, USO Y MANTENIMIENTO  
ЧИСТКА, ИСПОЛЬЗОВАНИЕ И УХОД

Il top si pulisce con estrema facilità e non necessita di particolari interventi di manutenzione. Per la pulizia ordinaria è sufficiente utilizzare un panno in microfibra inumidito con acqua calda o detersivi neutri come descritto sotto. Nel caso queste operazioni non fossero sufficienti è possibile procedere con tecniche di pulizia via via più incisive. È fondamentale rispettare le informazioni riportate nelle schede tecniche e nelle etichette dei prodotti utilizzati e consultare, se del caso, il sito internet del produttore della superficie da trattare.

## Pulizia ordinaria



1 - pulire con panno in microfibra inumidito con acqua calda

**EN\_Routine cleaning**  
1 - wipe down with a microfibre cloth dipped in hot water  
2 - dry the surface with another (dry) microfibre cloth

**FR\_Nettoyage courant**  
1 - nettoyer à l'aide d'un chiffon en microfibre imprégné d'eau chaude  
2 - sécher à l'aide d'un chiffon en microfibre sec

**ES\_Limpieza ordinaria**  
1 - limpiar con un paño de microfibra humedecido con agua caliente  
2 - secar con un paño de microfibra seco

**RU\_Обычная чистка**  
1. Выполните чистку салфеткой из микрофибры, смоченной теплой водой  
2. Протрите сухой салфеткой из микрофибры



2 - asciugare con panno in microfibra asciutto

## Pulizia con detersivo

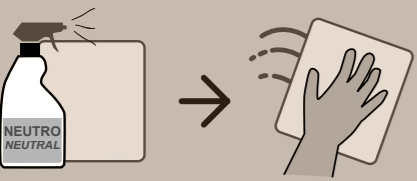

1 - pulire con detersivo neutro

**EN\_Cleaning with a detergent**  
1 - clean with a mild detergent  
2 - rinse with a microfibre cloth dipped in water  
3 - dry the surface with another (dry) microfibre cloth

**FR\_Nettoyage avec détergent**  
1 - nettoyer avec un détergent neutre  
2 - rincer à l'aide d'un chiffon en microfibre imprégné d'eau  
3 - sécher à l'aide d'un chiffon en microfibre sec

**ES\_Limpieza con detergente**  
1 - limpiar con detergente neutro  
2 - enjuagar con un paño de microfibra humedecido con agua  
3 - secar con un paño de microfibra seco

**RU\_Чистка с моющим средством**  
1. Выполните чистку с помощью нейтрального моющего средства.  
2. Протрите салфеткой из микрофибры, смоченной водой.  
3. Протрите сухой салфеткой из микрофибры.

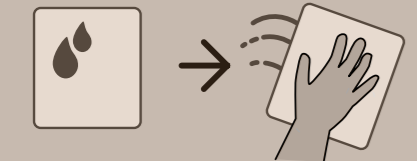

2 - risciacquare con panno in microfibra inumidito con acqua



3 - asciugare con panno in microfibra asciutto

Si consiglia di consultare la sezione "Pulizia e manutenzione" appositamente creata nel nostro portale Extranet.

**EN\_Please consult the specially created 'Cleaning and Maintenance' section on our Extranet portal of the manufacturer of the surface you are cleaning before proceeding.**

**FR\_Veuillez consulter la section "Nettoyage et entretien" spécialement créée à cet effet sur notre portail Extranet.**

**ES\_Consulte la sección "Limpieza y mantenimiento" especialmente creada en nuestro portal Extranet.**

**RU\_Обратитесь к специально созданному разделу "Уборка и обслуживание" на нашем портале Extranet.**

## Precauzioni

Sono materiali che uniscono allo spessore ridotto e alle grandi dimensioni un'elevata resistenza alle sollecitazioni meccaniche. È opportuno comunque adottare alcune precauzioni, per garantire la massima durata e mantenere inalterate le proprietà nel tempo.

**EN\_Precautions**  
As a materials comes in large thin slabs. Despite this they are extremely resistant to mechanical stress. It is, however, necessary to take some precautions if you want to preserve their looks and make sure they last a lifetime.

**FR\_Précautions**  
Ce sont des matériaux qui combine une faible épaisseur et de grandes dimensions à une haute résistance aux contraintes mécaniques. Il convient toutefois de prendre certaines précautions afin de prolonger sa durée de vie et maintenir toutes ses propriétés inaltérées au fil du temps.

**ES\_Precauciones**  
Son materiales que asocia al espesor reducido y al gran tamaño una alta resistencia a los esfuerzos mecánicos. De todas maneras, conviene adoptar algunas precauciones para garantizar la máxima duración y mantener inalteradas sus propiedades a lo largo del tiempo.

**RU\_Меры предосторожности**  
это материал, сочетающий малую толщину и большие размеры с высокой устойчивостью к механическим нагрузкам. Тем не менее, рекомендуется соблюдать некоторые меры предосторожности, чтобы надолго сохранить свойства изделия и обеспечить максимально длительный срок службы.

**EN\_do not use abrasive sponges or steel scouring pads - do not use wax/wax-based products - do not sit or stand on the countertop - do not fling sharp objects onto the countertop - do not knock the corners - do not place excessively heavy items on top - do not put anything red-hot directly on the countertop - always use a trivet or stand - do not chop food directly on the countertop - use a chopping board**

**FR\_ne pas utiliser d'éponges abrasives ni de pailles de fer - ne pas utiliser de cires/produits de cirage - ne pas monter sur les plans de travail - ne pas lancer d'objets pointus sur le plan de travail - ne pas soumettre les arêtes à des chocs - ne pas soumettre à des charges excessives - ne pas poser d'éléments brûlants directement sur le plan de travail - utiliser un dessous de plat - ne pas couper directement sur le plan de travail - utiliser une planche à découper**

**ES\_no utilizar esponjas abrasivas ni lana de acero - no utilizar ceras/productos enceradores - no subirse a la encimera - no lanzar objetos contundentes sobre la encimera - no someter a golpes las aristas - no someter a cargas excesivas - no apoyar materiales candentes directamente sobre la encimera - utilizar un soporte de apoyo para ollas - no trabajar con cuchillos directamente sobre la encimera - utilizar una tabla de cortar**

**RU\_не используйте абразивные губки и стальные мочалки; не используйте воск / средства для вождения; не вбирайтесь сверху на столешницу; не бросайте тупые предметы на столешницу; не подвергайте края столешницы ударам; не подвергайте столешницу чрезмерным нагрузкам; не ставьте горячие или раскаленные предметы непосредственно на столешницу; используйте подставку под горячее; не работайте ножами непосредственно на поверхности столешницы; используйте разделочные доски.**



non usare spugne abrasive e pagiette in acciaio



non usare cere/prodotti ceranti



non salire sul top



non lanciare oggetti contundenti sul top



non sottoporre gli spigoli ad urti



non sottoporre a carichi eccessivi



non appoggiare materiali roventi direttamente sul top

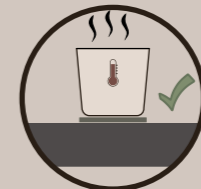

usare un sottopentola



non lavorare con coltelli direttamente sul top



usare taglieri



**LAMINATO  
BORDO ABS1**

**61**  
**COLORI**  
**DISPONIBILI**

AVAILABLE COLOURS  
COULEURS DISPONIBLES  
COLORES DISPONIBLES

В АССОРТИМЕНТЕ ПРЕДЛАГАЮТСЯ РАЗНЫХ ЦВЕТОВ

# FINITURA EFFETTO MATERICO

TEXTURED EFFECT FINISH / FINITION EFFET TEXTURÉ /  
ACABADO EFECTO TEXTURIZADO / ЭФФЕКТ МАТЕРИАЛА ОТДЕЛКА

## EFFETTO MATERICO

La varietà di finiture con effetto materico disponibili per i top oggi offre una gamma infinita di possibilità, catturando l'attenzione con il loro tocco distintivo e visivamente accattivante. La texture conferisce al piano di lavoro una personalità unica, elevando l'intero aspetto della cucina e riuscendo ad unire estetica e funzionalità.

LAMINATO  
BORDO ABS1

### EN\_Textured effect

The variety of textured finishes available for worktops today offers an infinite range of possibilities, capturing the eye with their distinctive and visually appealing touch. The texture gives the worktop a unique personality, elevating the entire look of the kitchen and succeeding in combining aesthetics and functionality.

### FR\_Effet texturé

La variété des finitions texturées disponibles aujourd'hui pour les plans de travail offre une gamme infinie de possibilités, attirant l'œil par leur touche distinctive et visuellement attrayante. La texture confère au plan de travail une personnalité unique, rehaussant l'aspect général de la cuisine et réussissant à combiner esthétique et fonctionnalité.

### ES\_Efecto texturizado

La variedad de acabados texturizados disponibles hoy en día para encimeras ofrece un abanico infinito de posibilidades, captando la atención con su toque distintivo y visualmente atractivo. La textura confiere a la encimera una personalidad única, elevando todo el aspecto de la cocina y consiguiendo combinar estética y funcionalidad.

### RU\_Текстурный эффект

Разнообразие фактурных покрытий, доступных сегодня для столешниц, открывает безграничные возможности, притягивая взгляд своей неповторимостью и визуальной привлекательностью. Текстура придает столешнице неповторимую индивидуальность, возвышая весь облик кухни и удачно сочетая эстетику и функциональность.

MALTA VISIONE VINTAGE FINITURA PLAMKY OPZ. 5568

FASCIA A

LUSERNA FINITURA LUNA OPZ. 3366

FASCIA A

FERRO FINITURA OSSIDATA OPZ. L933

FASCIA A

PELTRO FINITURA OSSIDATA OPZ. L934

FASCIA A

BIANCO ALPINO FINITURA TOUCH OPZ. 309C

FASCIA A

OLD WHITE FINITURA URBAN OPZ. LM11

FASCIA A

OLD GREY FINITURA URBAN OPZ. LM12

FASCIA A

OLD DARK FINITURA URBAN OPZ. LM13

FASCIA A

OLD BLACK FINITURA URBAN OPZ. LM14

FASCIA A

BRASS FINITURA FLASH OPZ. 5025

FASCIA A

IRON FINITURA TOUCH OPZ. 2765

FASCIA A

STONE CLOUDY FINITURA REAL OPZ. SH10

FASCIA B

# FINITURA EFFETTO MATERICO

TEXTURED EFFECT FINISH / FINITION EFFET TEXTURÉ /  
ACABADO EFECTO TEXTURIZADO / ЭФФЕКТ МАТЕРИАЛА ОТДЕЛКА

LAMINATO  
BORDO ABS1



disponibile anta in abbinamento al top / door available to match with worktop / porte disponible pour s'assortir au pdt  
puerta disponible a juego con la encimera / дверца в тон столешнице

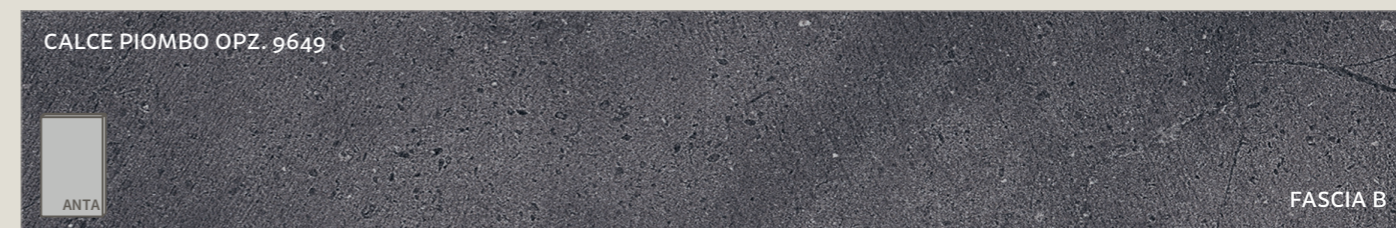
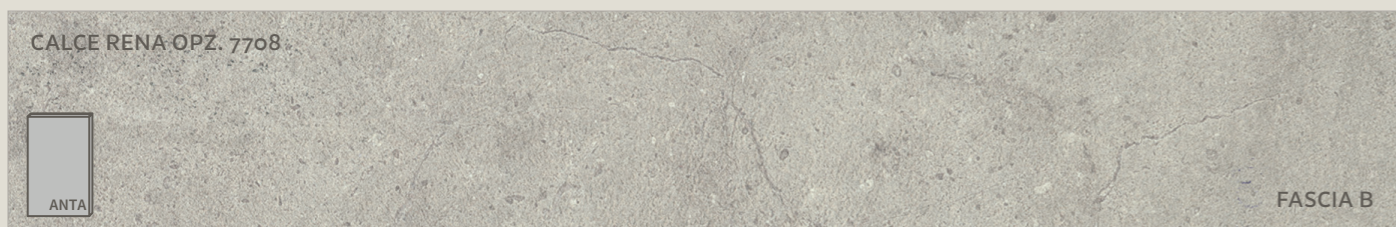
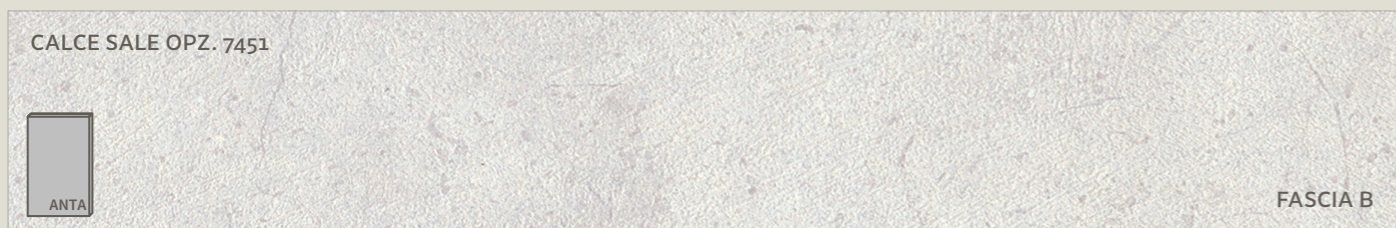
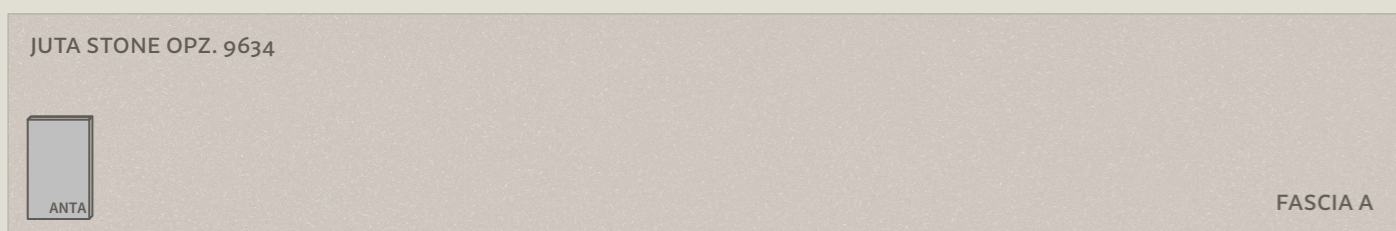
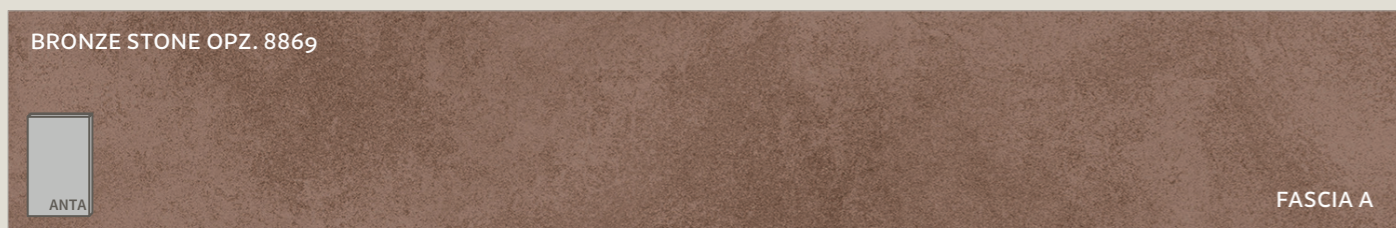
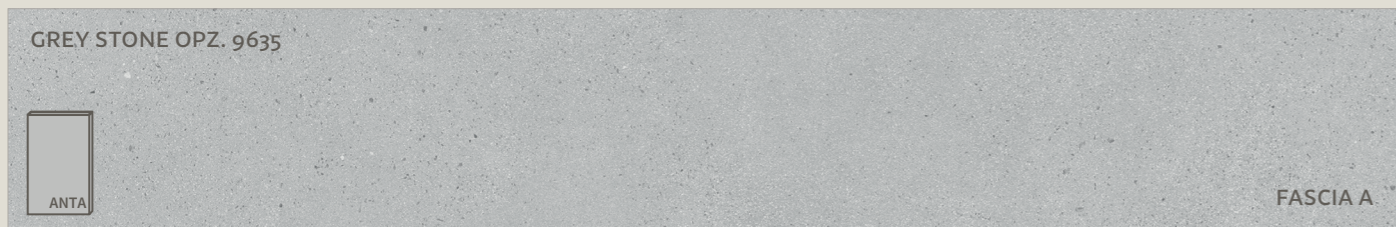

■ I colori riprodotti sono puramente indicativi, la rappresentazione in stampa/video può alterarne la tonalità. Per l'autenticità delle finiture attendersi ai campioni reali.

EN\_The shades shown are merely indicative as the printed/video version of the colour may not match the original. Please view real samples to have an idea of the actual finish.

FR\_Les couleurs reproduites sont purement indicatives, la représentation sur papier/vidéo n'est pas forcément fidèle à leur tonalité. Pour l'authenticité des finitions, s'en tenir aux échantillons réels.

ES\_Los colores reproducidos son puramente indicativos; la representación en impresión/video puede alterar la tonalidad. Para la autenticidad de los acabados, atenerse a las muestras reales.

RU\_Показанные цвета следует рассматривать как чисто приблизительные, их воспроизведение в печатных материалах и/или в видео может исказить оттенки. Для понимания, какими на самом деле будут отделки, рекомендуется ориентироваться на реальные образцы.

# FINITURA EFFETTO MARMO

MARBLE-EFFECT FINISH / FINITION EFFET MARBRE /  
ACABADO EFECTO MÁRMOL / ОТДЕЛКА ПОД МРАМОМ

## EFFETTO MARMO

Dalla delicatezza delle venature alle tonalità ricche e variegata, ogni superficie offre un viaggio visivo attraverso la bellezza intramontabile del marmo. Queste finiture marmoree catturano lo sguardo e creano atmosfere di raffinato splendore, creando una sofisticata aura di

prestigio a ogni ambiente e trasformando gli spazi in opere d'arte.

LAMINATO  
BORDO ABS1



disponibile anta in abbinamento al top / door available to match with worktop / porte disponible pour s'assortir au pdt  
puerta disponible a juego con la encimera / дверца в тон столешнице

### EN\_Marble-effect

From the delicacy of the veining to the rich and varied hues, each surface offers a visual journey through the timeless beauty of marble. These marble finishes catch the eye and create atmospheres of refined splendour, creating a sophisticated aura of prestige to any room and transforming spaces into works of art.

### FR\_Effet marbre

De la finesse des veines aux teintes riches et variées, chaque surface offre un voyage visuel à travers la beauté intemporelle du marbre. Ces finitions de marbre attirent le regard et créent des atmosphères de splendeur raffinée, apportant une aura sophistiquée de prestige à n'importe quelle pièce et transformant les espaces en œuvres d'art.

### ES\_Efecto mármol

Desde la delicadeza del veteado hasta las ricas y variadas tonalidades, cada superficie ofrece un viaje visual a través de la belleza atemporal del mármol. Estos acabados de mármol llaman la atención y crean atmósferas de refinado esplendor, aportando un sofisticado aura de prestigio a cualquier estancia y transformando los espacios en obras de arte.

### RU\_Отделка под мрамор

Каждая поверхность - от тончайших прожилок до богатых и разнообразных оттенков - предлагает визуальное путешествие по вечной красоте мрамора. Эти мраморные отделки притягивают взгляд и создают атмосферу изысканного величия, привнося в любое помещение утонченную ауру престижа и превращая пространства в произведения искусства.

BIANCO LASA FINITURA MN OPZ. 6152

FASCIA A

DARK FINITURA MN OPZ. 6133

FASCIA A

IMPERIAL BLACK FINITURA KER OPZ. 3452

FASCIA A

CALACATTA FINITURA MN OPZ. 6019

FASCIA A

MARMO NUVOLATO FINITURA PLAMKY OPZ. 6074

FASCIA A

MARMO ELITE FINITURA KER OPZ. 3476

FASCIA A

KASPIO ORO FINITURA FLASH OPZ. 6089

FASCIA A

MARMO WHITE YULE FINITURA KER OPZ. 9645



FASCIA A

MARMO VENATO GRIGIO OPZ. 8870



FASCIA A

CREMA MARFIL FINITURA VELVET OPZ. 6105

FASCIA A

ONICE PERLA FINITURA KER OPZ. 3520

FASCIA A

CALACATTA ORO OPZ. 0109

FASCIA A



# FINITURA EFFETTO MARMO

MARBLE-EFFECT FINISH / FINITION EFFET MARBRE /  
ACABADO EFECTO MÁRMOL / ОТДЕЛКА ПОД МРАМОМ

LAMINATO  
BORDO ABS1

BRECCIA IMPERIALE FINITURA VELVET OPZ. 6101

FASCIA A

PIETRA GRIGIA FINITURA VELVET OPZ. 2669

FASCIA A

MARMO GUATEMALA FINITURA URBAN OPZ. 3522

FASCIA A

DARK SHELL FINITURA LUNA OPZ. 3516

FASCIA A

LIGHT SHELL FINITURA LUNA OPZ. 3515

FASCIA A

CRISTALLO BIANCO FINITURA LUNA OPZ. 3540

FASCIA A

MASADA FINITURA LUNA OPZ. 3517

FASCIA A

SAMAS FINITURA URBAN OPZ. 3482

FASCIA A

VULCANO ORO FINITURA LUNA OPZ. 3536

FASCIA A

# FINITURA EFFETTO LEGNO

WOOD-EFFECT FINISH / FINITION EFFET BOIS /  
ACABADO EFECTO MADERA / ОТДЕЛКА С ЭФФЕКТОМ ДЕРЕВА

## EFFETTO LEGNO

Ogni top con finitura effetto legno è tocco di bellezza senza tempo della natura, offrendo venature realistiche e tonalità calde che trasmettono una sensazione di autenticità. La versatilità di queste finiture si sposa armoniosamente con una varietà di stili, dalla rusticità del country alla

moderna eleganza minimalista.

LAMINATO  
BORDO ABS1



disponibile anta in abbinamento al top / door available to match with worktop / porte disponible pour s'assortir au pdt  
puerta disponible a juego con la encimera / дверца в тон столешнице

### EN\_Wood effect

Each wood-effect finish top is a touch of nature's timeless beauty, offering realistic grain and warm tones that convey a feeling of authenticity. The versatility of these finishes blends harmoniously with a variety of styles, from rustic country to modern minimalist elegance.

### FR\_Effet bois

Chaque plateau en finition effet bois est une touche de la beauté intemporelle de la nature, offrant un grain réaliste et des tons chauds qui donnent une impression d'authenticité. La polyvalence de ces finitions se marie harmonieusement avec une variété de styles, de la campagne rustique à l'élégance minimaliste moderne.

### ES\_Efecto madera

Cada tapa con acabado de efecto madera es un toque de la belleza intemporal de la naturaleza, que ofrece vetas realistas y tonos cálidos que transmiten una sensación de autenticidad. La versatilidad de estos acabados combina armoniosamente con una gran variedad de estilos, desde el rústico campestre a la moderna elegancia minimalista.

### RU\_Эффект дерева

Каждая столешница с эффектом дерева - это прикосновение к вечной красоте природы, реалистичная текстура и теплые тона, передающие ощущение подлинности. Универсальность этих отделок гармонично сочетается с различными стилями, от деревенского кантри до современной минималистической элегантности.

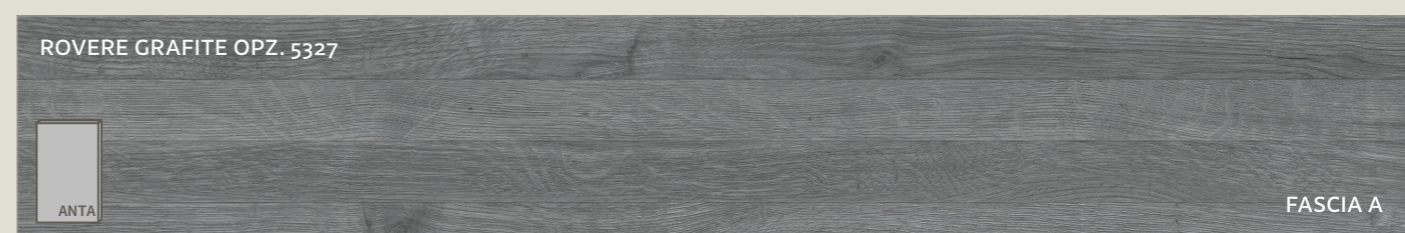

# FINITURA EFFETTO LEGNO

WOOD-EFFECT FINISH / FINITION EFFET BOIS /  
ACABADO EFECTO MADERA / ОТДЕЛКА С ЭФФЕКТОМ ДЕРЕВА

LAMINATO  
BORDO ABS1



disponibile anta in abbinamento al top / door available to match with worktop / porte disponible pour s'assortir au pdt  
puerta disponible a juego con la encimera / дверца в тон столешнице

SALIX BROWN OPZ. 1521



FASCIA A

SALIX GREY OPZ. 1522

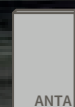

FASCIA A

ABIES MOKA OPZ. 4410



FASCIA A

ROVERE DUNA OPZ. 5326



FASCIA A

ROVERE SLAVONIA FINITURA ALEVÈ OPZ. 4587

FASCIA A

NOCE FORTUNIO GHIACCIO FINITURA CAYENNE OPZ. 2372

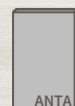

FASCIA A

NOCE FORTUNIO BARRIQUE FINITURA CAYENNE OPZ. 2374



FASCIA A

NOCE FORTUNIO NUVOLA FINITURA CAYENNE OPZ. 2373



FASCIA A

**FENIX®**

**13**

**COLORI  
DISPONIBILI**

AVAILABLE COLOURS  
COULEURS DISPONIBLES  
COLORES DISPONIBLES

В АССОРТИМЕНТЕ ПРЕДЛАГАЮТСЯ РАЗНЫХ ЦВЕТОВ

# FINITURE FENIX

FENIX FINISHES / FINITIONS FENIX / ACABADOS FENIX / FENIX ОТДЕЛКА

FENIX®

BIANCO CALDO OPZ. 0032

FASCIA A

CASTORO OPZ. 0717

FASCIA A

FUMO OPZ. 0718

FASCIA A

NERO OPZ. 0720

FASCIA A

GRIGIO BROMO OPZ. 0724

FASCIA A

BRONZO DOHA OPZ. 2629

FASCIA A

BEIGE ARIZONA OPZ. 0748

FASCIA A

VERDE COMODORO OPZ. 0750

FASCIA A

GRIGIO ANTRIM OPZ. 0752

FASCIA A

BLU SHABA OPZ. 0792

FASCIA A

GRIGIO ARAGONA OPZ. 0793

FASCIA A

VERDE KITAMI OPZ. 0794

FASCIA A

ROSSO ASKJA OPZ. 0770

FASCIA A

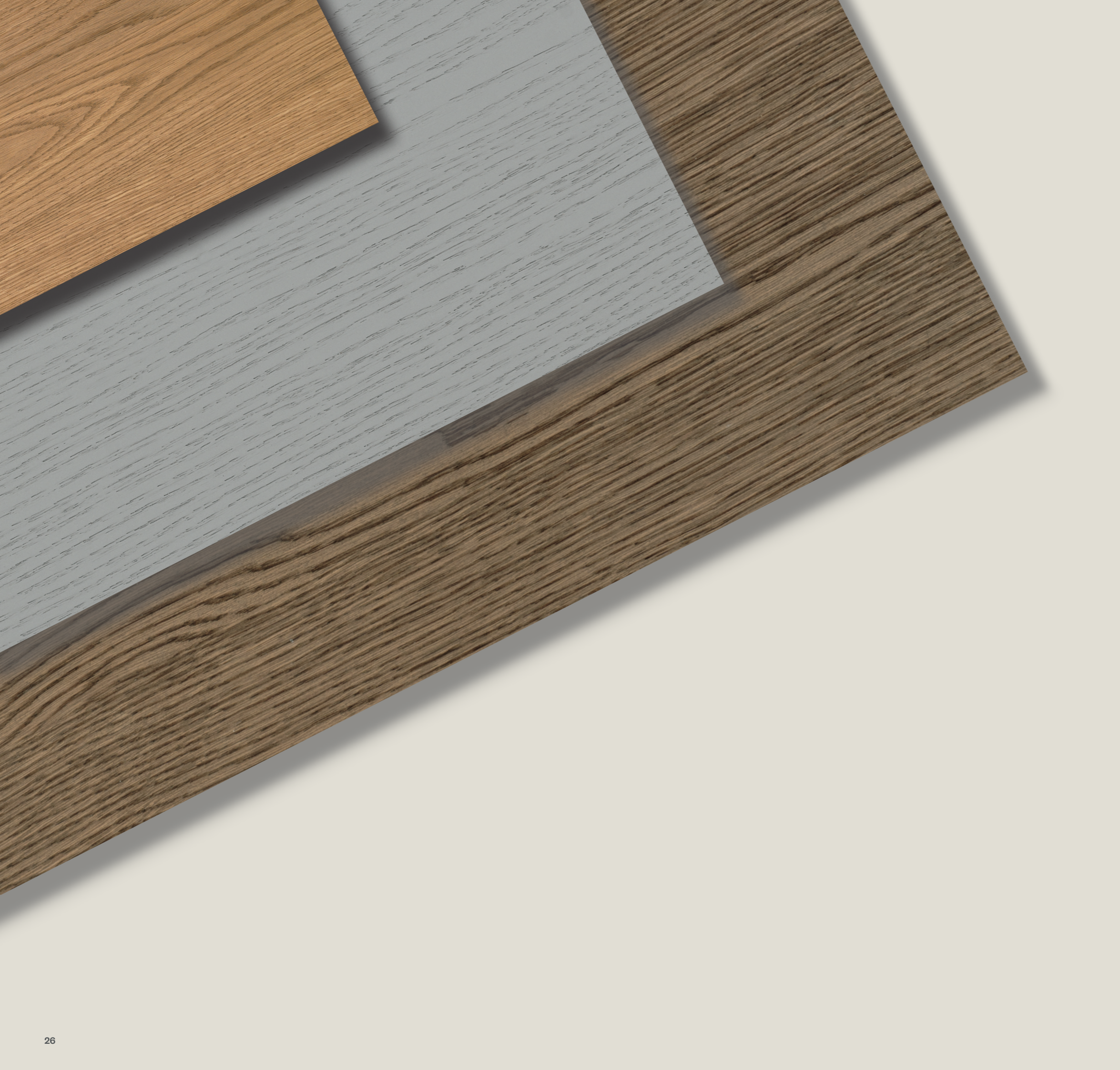

**IMPIALLACCIATO**

**COLORI**  
**DISPONIBILI**

AVAILABLE COLOURS  
COULEURS DISPONIBLES  
COLORES DISPONIBLES

В АССОРТИМЕНТЕ ПРЕДЛАГАЮТСЯ РАЗНЫХ ЦВЕТОВ

# FINITURE IMPIALLACCIATO

IMPIALLACCIATO

VENEERED FINISHES / FINITIONS VENETRÉ / ACABADOS VENEADO / ОТДЕЛКА ШПОНОМ

Per le finiture impiallacciate disponibili vedere le texture presenti nei seguenti modelli.

EN\_For available veneered finishes see the textures in the model.

FR\_Pour les finitions de placage disponibles, voir les textures dans les modèles suivantes.

ES\_Para conocer los acabados de chapa disponibles, consulte las texturas en las siguientes modelos.

RU\_Доступные варианты отделки шпоном см. в следующих списках моделей.



## IMMAGINA WOOD

Disponibili tutte le finiture Wood presenti nel listino. **Solo per lo spessore 4 cm.**

EN\_All Wood finishes in the price list available. Only for 4 cm thickness.

FR\_Toutes les finitions de bois de la liste de prix sont disponibles. Uniquement pour une épaisseur de 4 cm.

ES\_Disponibles todos los acabados de madera de la lista de precios. Sólo para 4 cm de grosor.

RU\_Доступны все виды отделки древесины, представленные в прайс-листе. Только для толщины 4 см.

- FASCIA A
- Rovere naturale (opz.5442)
  - Rovere grey (opz.5443)
  - Rovere moscato (opz.5444)
  - Rovere fumè (opz.5445)
  - Rovere bianco (opz.5441)
  - Rovere nero (opz.5446)



## LUNA

Disponibili tutte le finiture presenti nel listino.

EN\_All finishes in the price list available.

FR\_Toutes les finitions de la liste de prix sont disponibles.

ES\_Disponibles todos los acabados de la lista de precios.

RU\_Доступны все варианты отделки, указанные в прайс-листе.

- FASCIA B
- Rovere bianco (opz.5429)
  - Rovere lino (opz.5430)
  - Rovere grigio traffico (opz.5431)
  - Rovere grigio reale (opz.5432)
  - Rovere moresco (opz.5433)
  - Rovere carbon (opz.5434)
  - Rovere natur (opz.5440)

- FASCIA C
- Noce canaletto (opz.1331)



## FLAVOUR

Disponibili tutte le finiture presenti nel listino.

EN\_All finishes in the price list available.

FR\_Toutes les finitions de la liste de prix sont disponibles.

ES\_Disponibles todos los acabados de la lista de precios.

RU\_Доступны все варианты отделки, указанные в прайс-листе.

- FASCIA B
- Frassino grigio lava (opz.2447)
  - Frassino nebbia (opz.2449)
  - Frassino grigio reale (opz.2450)
  - Frassino bianco assoluto (opz.2466)
  - Frassino azzurro nube (opz.2467)
  - Frassino rosso persia (opz.2468)
  - Frassino nero seppia (opz.2469)
  - Frassino lino (opz.2470)
  - Rovere nuvola (opz.5375)
  - Rovere calce (opz.5376)
  - Rovere mielato (opz.5377)
  - Rovere asfalto (opz.5378)
  - Rovere cuoio (opz.5379)



## OLTRE

Disponibili tutte le finiture presenti nel listino.

EN\_All finishes in the price list available.

FR\_Toutes les finitions de la liste de prix sont disponibles.

ES\_Disponibles todos los acabados de la lista de precios.

RU\_Доступны все варианты отделки, указанные в прайс-листе.

- FASCIA B
- Rovere bianco invecchiato (opz.5380)
  - Rovere juta invecchiato (opz.5381)
  - Rovere corteccia invecchiato (opz.5382)
  - Rovere mielato invecchiato (opz.5383)
  - Rovere antracite invecchiato (opz.5384)

- Rovere argilla invecchiato (opz.5385)
- Rovere moro invecchiato (opz.5386)
- Rovere naturale invecchiato parquettato (opz.5387)
- Rovere madera termocotto con finto tarlo (opz.5388)
- Rovere grigio terra (opz.5389)



## CLOVER

Disponibili tutte le finiture presenti nel listino.

EN\_All finishes in the price list available.

FR\_Toutes les finitions de la liste de prix sont disponibles.

ES\_Disponibles todos los acabados de la lista de precios.

RU\_Доступны все варианты отделки, указанные в прайс-листе.

- FASCIA B
- Rovere bianco (opz.5415)
  - Rovere sahara (opz.5416)
  - Rovere visone (opz.5417)
  - Rovere grigio cenere (opz.5418)
  - Rovere lavagna (opz.5419)
  - Rovere nero (opz.5420)
  - Rovere grigio nebbia (opz.5401)
  - Rovere polvere (opz.5402)
  - Rovere grafite (opz.5403)
  - Rovere naturale (opz.5404)
  - Rovere tabacco (opz.5405)
  - Rovere tan (opz.5408)
  - Rovere cenere (opz.5409)



## PROVENZA

Disponibili tutte le finiture presenti nel listino.

EN\_All finishes in the price list available.

FR\_Toutes les finitions de la liste de prix sont disponibles.

ES\_Disponibles todos los acabados de la lista de precios.

RU\_Доступны все варианты отделки, указанные в прайс-листе.

- FASCIA B
- Noce canaletto (opz.W120)

- FASCIA C
- Rovere mielato (opz.W520)
  - Rovere bianco (opz.W525)
  - Rovere grigio terra (opz.W530)

- FASCIA C
- Rovere termocotto (opz.5410) L. max 280 cm
  - Noce canaletto (opz.1324) L. max 280 cm



# 10 COLORI DISPONIBILI

AVAILABLE COLOURS  
COULEURS DISPONIBLES  
COLORES DISPONIBLES

В АССОРТИМЕНТЕ ПРЕДЛАГАЮТСЯ РАЗНЫХ ЦВЕТОВ



# FINITURE GRES LAMIANAM

GRES LAMINAM FINISHES / FINITIONS GRES LAMINAM /  
ACABADOS GRES LAMINAM / ОТДЕЛКА GRES LAMINAM

## EFFETTO NATURALE

Una collezione ispirata alla natura, per declinarla in tutta la sua bellezza. Superfici che rievocano le pietre della grande tradizione architettonica italiana: marmi, travertini, basalti.

Ispirate a un canone di bellezza classico, ma al tempo stesso ai colori

della terra e della roccia con colori naturali e morbidi, che declinano un ideale di bellezza senza tempo.

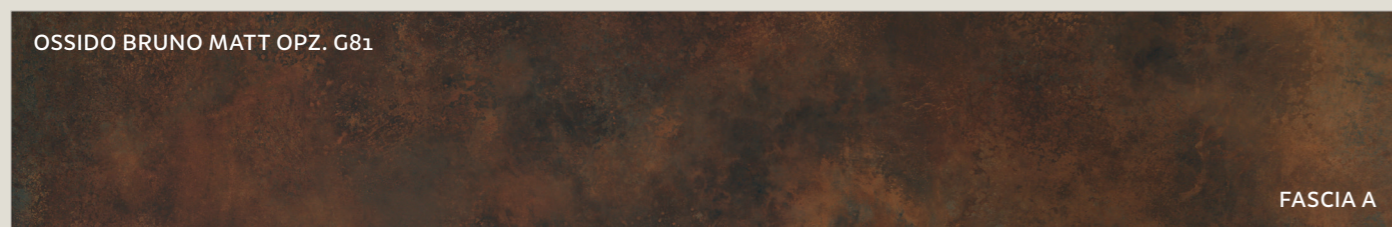
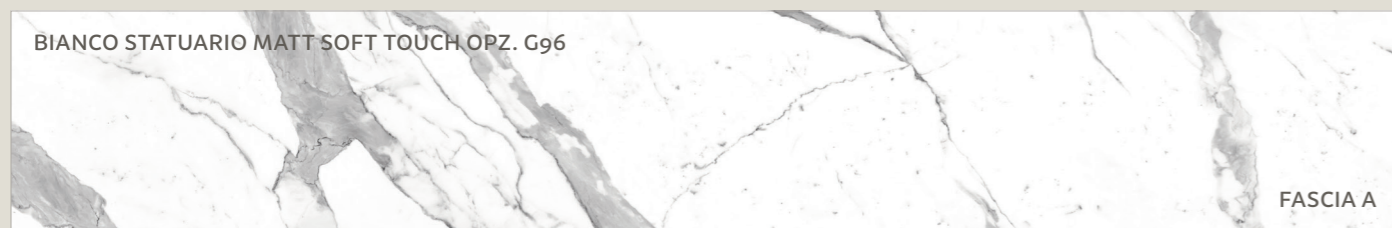
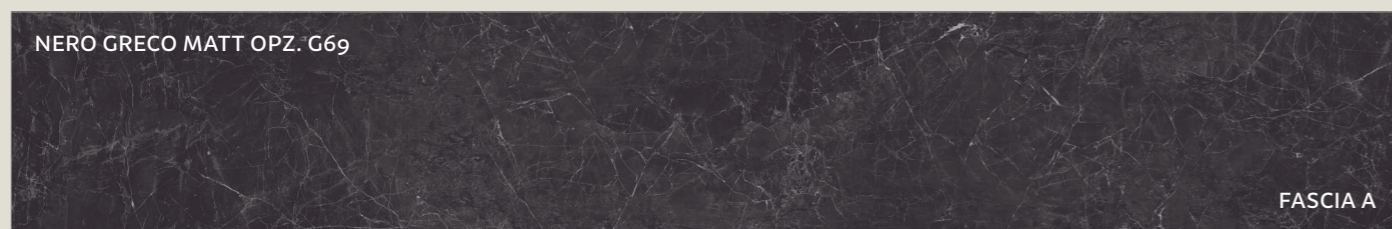
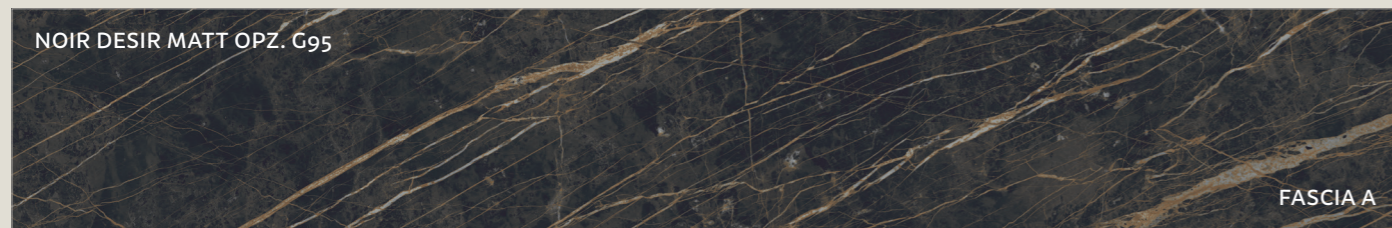
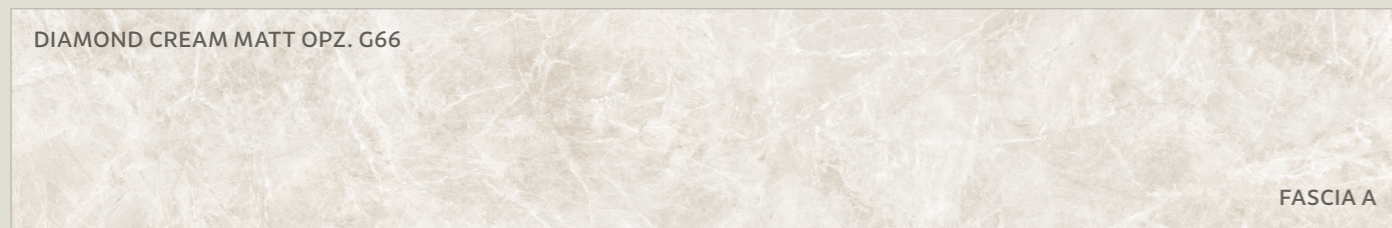
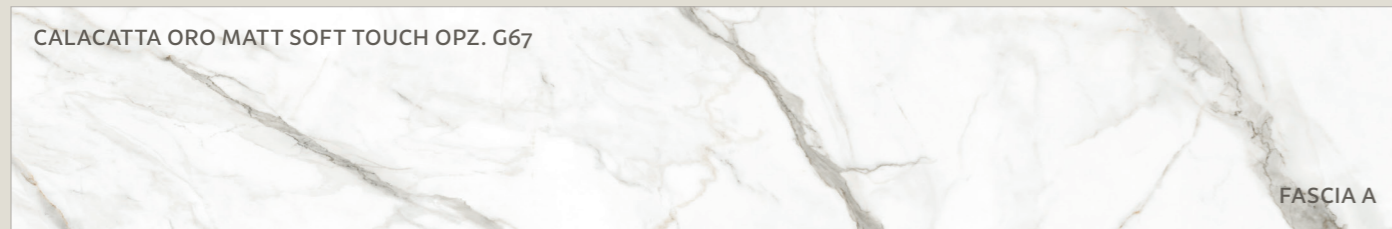

## EN\_Natural effect

A collection inspired by nature, to interpret it in all its beauty. Surfaces that evoke the stones of the great Italian architectural tradition: marble, travertine, basalt. Inspired by a classic canon of beauty, but at the same time by the colours of earth and rock with natural and soft colours, declining an ideal of timeless beauty.

## FR\_Effet naturel

Une collection inspirée par la nature, pour l'interpréter dans toute sa beauté. Des surfaces qui évoquent les pierres de la grande tradition architecturale italienne : marbre, travertin, basalte. Inspiré par un canon de beauté classique, mais en même temps par les couleurs de la terre et de la roche avec des couleurs naturelles et douces, déclinant un idéal de beauté intemporelle.

## ES\_Efecto natural

Una colección inspirada en la naturaleza, para interpretarla en toda su belleza. Superficies que evocan las piedras de la gran tradición arquitectónica italiana: mármol, travertino, basalto. Inspirada en un canon clásico de belleza, pero al mismo tiempo en los colores de la tierra y la roca, con colores naturales y suaves, declinando un ideal de belleza intemporal.

RU\_Естественный эффект  
Коллекция, вдохновленная природой, чтобы интерпретировать ее во всей ее красоте. Поверхности, напоминающие о камнях великой итальянской архитектурной традиции: мраморе, травертине, базальте. Вдохновленные классическим каноном красоты, но в то же время цветами земли и камня с естественными и мягкими оттенками, воплощающими идеал красоты, неподвластной времени.

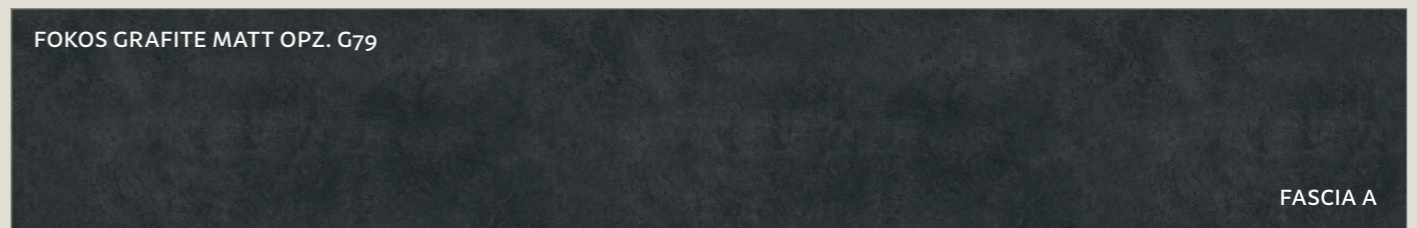
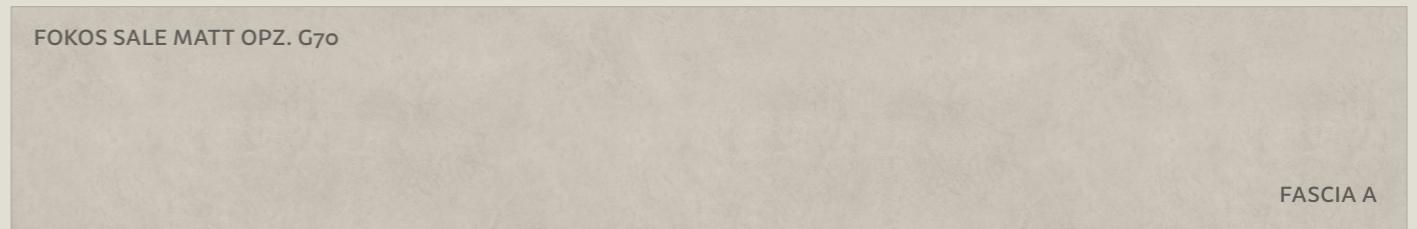

ATTENZIONE: DISPONIBILI SOLO PER LE PENISOLE SAGOMATE CON PROFILO INCLINATO  
ATTENTION: ONLY AVAILABLE FOR SHAPED PENINSULAS WITH SLOPING PROFILE  
ATTENTION: DISPONIBLE UNIQUEMENT POUR LES PÉNINSULES FAÇONNÉES AVEC UN PROFIL INCLINÉ  
ATENCIÓN: SÓLO DISPONIBLE PARA PENÍNSULAS PERFILADAS CON PERFIL INCLINADO  
ВНИМАНИЕ: ДОСТУПНО ТОЛЬКО ДЛЯ ФИГУРНЫХ ПОЛУОСТРОВОВ С НАКЛОННЫМ ПРОФИЛЕМ

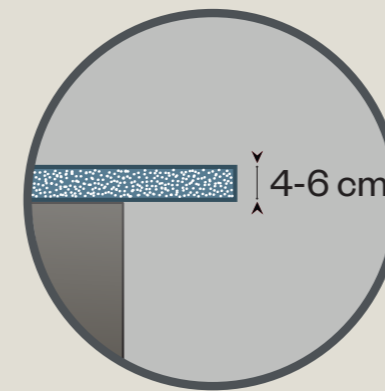

## PENISOLE PROFILO SQUADRATO

Realizzate con laminati di qualità, garantiscono resistenza e durabilità nel tempo, mentre il profilo squadrato conferisce un aspetto elegante e ordinato. Grazie alla loro forma lineare, queste penisole sono perfette per ottimizzare lo spazio disponibile in cucina, offrendo un'area aggiuntiva per la preparazione dei cibi, la cottura o il servizio.

**EN\_PENINSULAS SQUARE PROFILE**  
Made from quality laminates, they guarantee strength and durability, while the square profile gives an elegant and uncluttered look. Thanks to their linear shape, these peninsulas are perfect for optimising the available space in the kitchen, providing an additional area for food preparation, cooking or serving.

**FR\_PROFILE CARRÉ DE PÉNINSULE**  
Fabriquées à partir de stratifiés de qualité, elles garantissent résistance et durabilité, tandis que leur profil carré leur confère un aspect élégant et épuré. Grâce à leur forme linéaire, ces péninsules sont parfaites pour optimiser l'espace disponible dans la cuisine, en offrant une zone supplémentaire pour la préparation des aliments, la cuisson ou le service.

**ES\_PERFIL CUADRADO PENINSULAR**  
Fabricadas con laminados de calidad, garantizan resistencia y durabilidad, mientras que el perfil cuadrado les confiere un aspecto elegante y despejado. Gracias a su forma lineal, estas peninsulas son perfectas para optimizar el espacio disponible en la cocina, proporcionando una zona adicional para preparar alimentos, cocinar o servir.

**RU\_ПОЛУОСТРОВНОЙ КВАДРАТНЫЙ ПРОФИЛЬ**  
Изготовленные из качественного ламината, они гарантируют прочность и долговечность, а квадратный профиль придает элегантный и незагроможденный вид. Благодаря своей линейной форме эти полуострова идеально подходят для оптимизации свободного пространства на кухне, предоставляя дополнительную зону для приготовления пищи, готовки или сервировки.

# PENISOLA PROFILO QUADRATO

PENINSULA SQUARE PROFILE / PROFILÉ CARRÉ DE LA PÉNINSULE  
PERFIL CUADRADO PENINSULAR / ПОЛУОСТРОВНОЙ КВАДРАТНЫЙ ПРОФИЛЬ

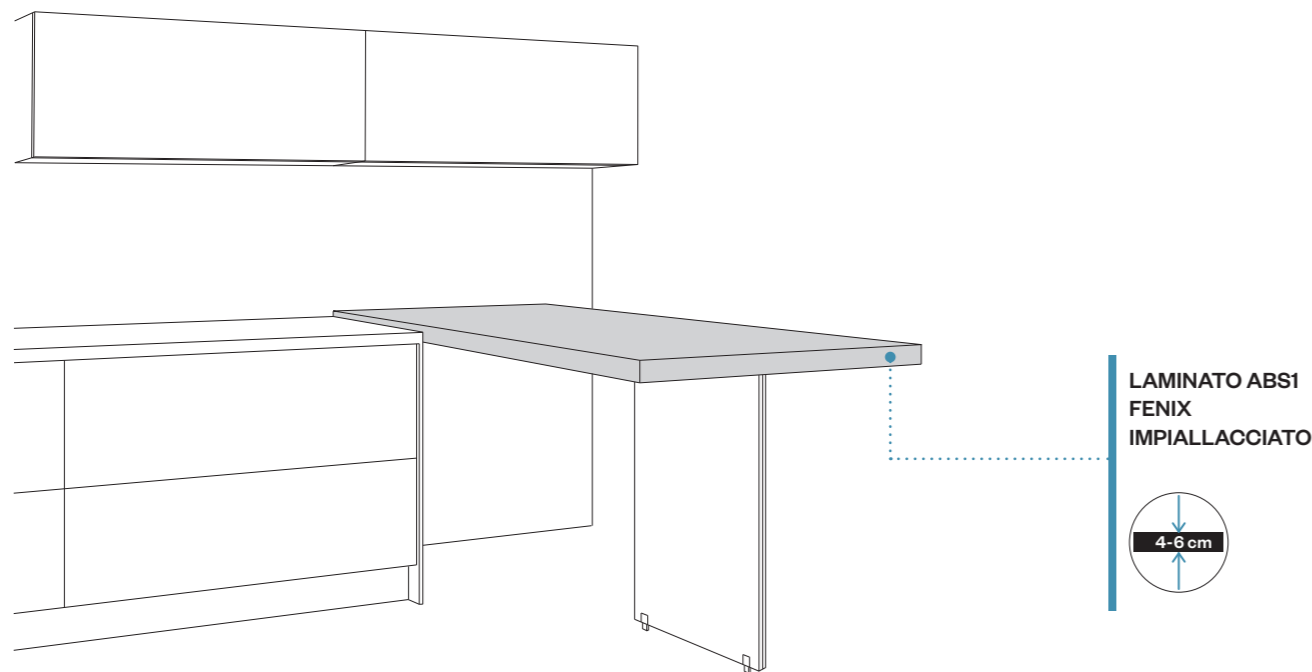

Penisola lineare con profilo quadrato, disponibile nello spessore 4 e 6 cm e in diverse profondità. Può essere realizzata a sbalzo con gambone di sostegno o con basi sottostanti e fianco di sostegno abbinato con lo stesso spessore e finitura.

EN\_Linear peninsula with a square profile, available in 4 and 6 cm thickness and in different depths. It can be made with a support leg or with base units underneath and a matching support side panel with the same thickness and finish.

FR\_Presqu'île linéaire au profil carré, disponible en 4 et 6 cm d'épaisseur et en différentes profondeurs. Elle peut être réalisée en porte-à-faux avec un pied de soutien ou avec des bases en dessous et un côté de soutien assorti de même épaisseur et finition.

ES\_Península lineal de perfil cuadrado, disponible en grosos de 4 y 6 cm y en diferentes profundidades. Se puede realizar en voladizo con una pata de apoyo o con bases debajo y un lado de apoyo a juego con el mismo grosor y acabado.

RU\_Линейный полуостров с квадратным профилем, толщиной 4 и 6 см и различной глубины. Он может быть выполнен консольным с опорной стойкой или с основанием под ним и соответствующей опорной стороной той же толщины и отделки.

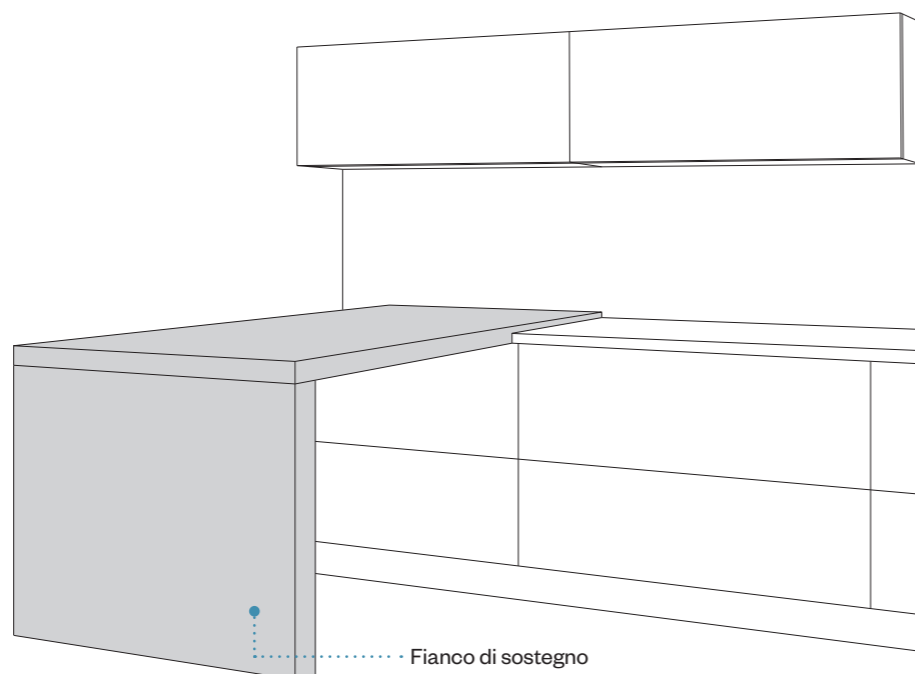

# PENISOLA PROFILO QUADRATO

PENINSULA SQUARE PROFILE / PROFILÉ CARRÉ DE LA PÉNINSULE  
PERFIL CUADRADO PENINSULAR / ПОЛУОСТРОВНОЙ КВАДРАТНЫЙ ПРОФИЛЬ

## LAMINATO ABS1

Penisola al ml  
Penisola per lm / Péninsule au ml  
Penisola por ml / Полуостров за пог. м

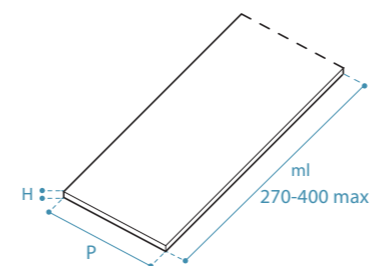

MISURE (cm)  
DIMENSIONS / MESURES  
MEDIDAS / РАЗМЕРЫ

CODICE  
CODE / CODE  
CÓDIGO / КОД

H 4 P 64,5	T91034
H 4 P 67	TABS436
H 4 P 95,5	T91134
H 4 P 101	TABS445
H 4 P 122	T91234

H 6 P 64,5	TABS635
H 6 P 67	TABS636
H 6 P 95,5	TABS643
H 6 P 101	TABS645
H 6 P 122	TABS647

## FENIX

Penisola al ml  
Penisola per lm / Péninsule au ml  
Penisola por ml / Полуостров за пог. м

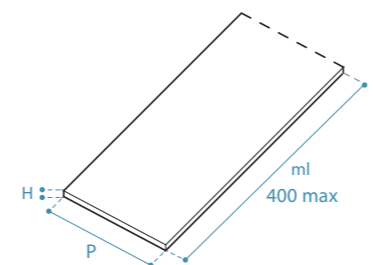

H 4 P 64,5	TFEN435
H 4 P 67	TFEN436
H 4 P 95,5	TFEN443
H 4 P 101	TFEN445
H 4 P 122	TFEN447

H 6 P 64,5	TFEN635
H 6 P 67	TFEN636
H 6 P 95,5	TFEN643
H 6 P 101	TFEN645
H 6 P 122	TFEN647

## IMPIALLACCIATO

Penisola al ml  
Penisola per lm / Péninsule au ml  
Penisola por ml / Полуостров за пог. м

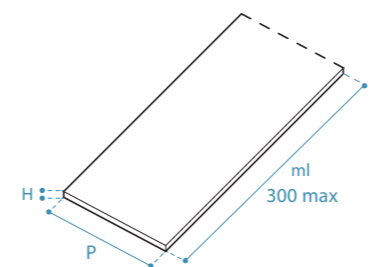

H 4 P 64,5	TIMP435
H 4 P 67	TIMP436
H 4 P 95,5	TIMP443
H 4 P 101	TIMP445
H 4 P 122	TIMP447

H 6 P 64,5	TIMP635
H 6 P 67	TIMP636
H 6 P 95,5	TIMP643
H 6 P 101	TIMP645
H 6 P 122	TIMP647

# PENISOLA PROFILO QUADRATO

PENINSULA SQUARE PROFILE / PROFILÉ CARRÉ DE LA PÉNINSULE  
 PERFIL CUADRADO PENINSULAR / ПОЛУОСТРОВНОЙ КВАДРАТНЫЙ ПРОФИЛЬ

## LAMINATO ABS1

Fianco per penisola  
 Side panel for peninsula / Panneau latéral pour péninsule  
 Lateral para peninsula / Боковая панель для полуострова

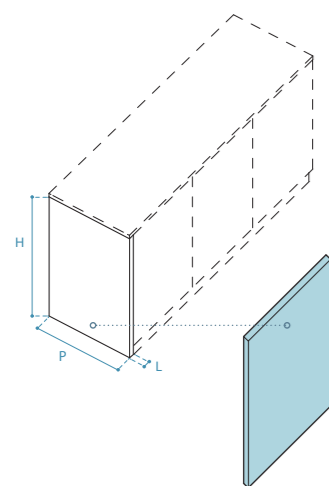

MISURE (cm)  
 DIMENSIONS / MESURES  
 MEDIDAS / РАЗМЕРЫ

CODICE  
 CODE / CODE  
 CÓDIGO / КОД

L 4 P 64,5 H 84	T91034F1
L 4 P 67 H 84	TABSF4584
L 4 P 95,5 H 84	T91134F1
L 4 P 101 H 84	TABSF4884
L 4 P 122 H 84	TABSF4784
L 4 P 64,5 H 85	TABSF4385
L 4 P 67 H 85	TABSF4585
L 4 P 95,5 H 85	TABSF4685
L 4 P 101 H 85	TABSF4885
L 4 P 122 H 85	TABSF4785
L 4 P 64,5 H 88	T91034F6
L 4 P 67 H 88	TABSF4588
L 4 P 95,5 H 88	T91134F6
L 4 P 101 H 88	TABSF4888
L 4 P 122 H 88	TABSF4788
L 4 P 64,5 H 90	T91034F7
L 4 P 67 H 90	TABSF4590
L 4 P 95,5 H 90	T91134F7
L 4 P 101 H 90	TABSF4890
L 4 P 122 H 90	TABSF4790

L 6 P 64,5 H 84	TABSF6384
L 6 P 67 H 84	TABSF6584
L 6 P 95,5 H 84	TABSF6684
L 6 P 101 H 84	TABSF6884
L 6 P 122 H 84	TABSF6784
L 6 P 64,5 H 85	TABSF6385
L 6 P 67 H 85	TABSF6585
L 6 P 95,5 H 85	TABSF6685
L 6 P 101 H 85	TABSF6885
L 6 P 122 H 85	TABSF6785
L 6 P 64,5 H 88	TABSF6388
L 6 P 67 H 88	TABSF6588
L 6 P 95,5 H 88	TABSF6688
L 6 P 101 H 88	TABSF6888
L 6 P 122 H 88	TABSF6788
L 6 P 64,5 H 90	TABSF6390
L 6 P 67 H 90	TABSF6590
L 6 P 95,5 H 90	TABSF6690
L 6 P 101 H 90	TABSF6890
L 6 P 122 H 90	TABSF6790

# PENISOLA PROFILO QUADRATO

PENINSULA SQUARE PROFILE / PROFILÉ CARRÉ DE LA PÉNINSULE  
 PERFIL CUADRADO PENINSULAR / ПОЛУОСТРОВНОЙ КВАДРАТНЫЙ ПРОФИЛЬ

## FENIX

Fianco per penisola  
 Side panel for peninsula / Panneau latéral pour péninsule  
 Lateral para peninsula / Боковая панель для полуострова

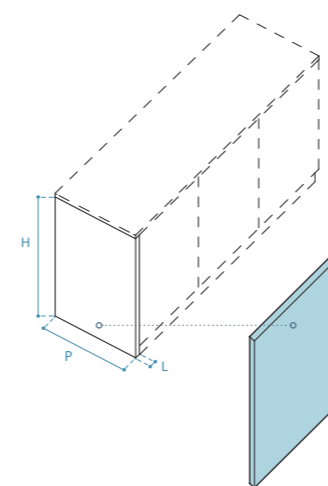

MISURE (cm)  
 DIMENSIONS / MESURES  
 MEDIDAS / РАЗМЕРЫ

CODICE  
 CODE / CODE  
 CÓDIGO / КОД

L 4 P 64,5 H 84	TFENF4384
L 4 P 67 H 84	TFENF4584
L 4 P 95,5 H 84	TFENF4684
L 4 P 101 H 84	TFENF4884
L 4 P 122 H 84	TFENF4784
L 4 P 64,5 H 85	TFENF4385
L 4 P 67 H 85	TFENF4585
L 4 P 95,5 H 85	TFENF4685
L 4 P 101 H 85	TFENF4885
L 4 P 122 H 85	TFENF4785
L 4 P 64,5 H 88	TFENF4388
L 4 P 67 H 88	TFENF4588
L 4 P 95,5 H 88	TFENF4688
L 4 P 101 H 88	TFENF4888
L 4 P 122 H 88	TFENF4788
L 4 P 64,5 H 90	TFENF4390
L 4 P 67 H 90	TFENF4590
L 4 P 95,5 H 90	TFENF4690
L 4 P 101 H 90	TFENF4890
L 4 P 122 H 90	TFENF4790

L 6 P 64,5 H 84	TFENF6384
L 6 P 67 H 84	TFENF6584
L 6 P 95,5 H 84	TFENF6684
L 6 P 101 H 84	TFENF6884
L 6 P 122 H 84	TFENF6784
L 6 P 64,5 H 85	TFENF6385
L 6 P 67 H 85	TFENF6585
L 6 P 95,5 H 85	TFENF6685
L 6 P 101 H 85	TFENF6885
L 6 P 122 H 85	TFENF6785
L 6 P 64,5 H 88	TFENF6388
L 6 P 67 H 88	TFENF6588
L 6 P 95,5 H 88	TFENF6688
L 6 P 101 H 88	TFENF6888
L 6 P 122 H 88	TFENF6788
L 6 P 64,5 H 90	TFENF6390
L 6 P 67 H 90	TFENF6590
L 6 P 95,5 H 90	TFENF6690
L 6 P 101 H 90	TFENF6890
L 6 P 122 H 90	TFENF6790

# PENISOLA PROFILO QUADRATO

PENINSULA SQUARE PROFILE / PROFILÉ CARRÉ DE LA PÉNINSULE  
 PERFIL CUADRADO PENINSULAR / ПОЛУОСТРОВНОЙ КВАДРАТНЫЙ ПРОФИЛЬ

## IMPIALLACCIATO

Fianco per penisola al ml  
 Side panel for peninsula per lm / Panneau latéral pour péninsule au ml  
 Lateral para peninsula par ml / Боковая панель для полуострова пог. м

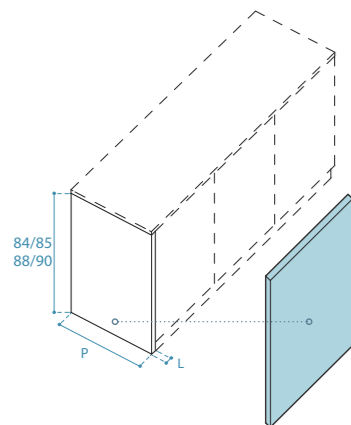

MISURE (cm) DIMENSIONS/ MESURES MEDIDAS/ РАЗМЕРЫ	CODICE CODE/ CODE CÓDIGO/ КОД
L 4 P 64,5 al ml	TIMPF43
L 4 P 67 al ml	TIMPF45
L 4 P 95,5 al ml	TIMPF46
L 4 P 101 al ml	TIMPF47
L 4 P 122 al ml	TIMPF48
L 6 P 64,5 al ml	TIMPF63
L 6 P 67 al ml	TIMPF65
L 6 P 95,5 al ml	TIMPF66
L 6 P 101 al ml	TIMPF67
L 6 P 122 al ml	TIMPF68

Piastra per fissaggio a parete  
 Wall mounting plate / Plaque de montage mural  
 Placa de montaje en pared / Настенная монтажная панель

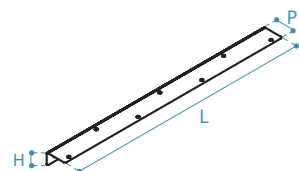

H 3,2 P 5 L 58	099110
----------------	--------

## TIPO LAVORAZIONE / TYPE OF PROCESSING / YPE DE TRAITEMENT / TIPO DE TRATAMIENTO / ТИП ОБРАБОТКИ

TIPO LAVORAZIONE / TYPE OF PROCESSING / YPE DE TRAITEMENT / TIPO DE TRATAMIENTO / ТИП ОБРАБОТКИ	CODICE CODE/ CODE CÓDIGO/ КОД
lavorazione fuori squadra / out-of-plumb processing / modifications hors d'équerre / mecanizado medidas especiales / обработка непрямым углом	T9LFS
scassi per pilastri / cut outs for pillars / découpe pour piliers / aberturas para pilares / углубления под пилястры	T9SCP
scasso anteriore a vista / front cut out, finish as worktop / découpe frontal, finition en plan de travail / abertura frontal, acabado como encimera / фронтальный вырез, отделка как столешница	T9SCV
magg. terminale stondato / rounded end unit surcharge / suppl. élément d'extrémité arrondi / recargo terminal redondeado / доп. закругленный торцевой элемент	T9TE2
stondatura penisola / rounding peninsula / arrondi péninsule / redondeado peninsula / закругленный полуостров	T9STP
foro speciale su top / special hole on worktop / découpe spéciale sur plan de travail / orificio especial sobre encimera / специальное отверстие в столешнице	T9FST
riduzione in profondità al ml / depth reduction per lm / réduction de la profondeur à ml / reducción de la profundidad a ml / уменьшение глубины до мл	T9RPD



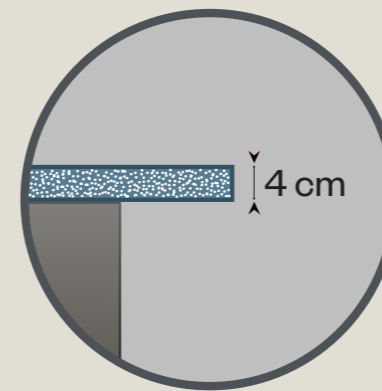

## PENISOLE SAGOMATE PROFILO SQUADRATO

La forma sagomata aggiunge un tocco di eleganza e stile all'ambiente. Si adattano a una vasta gamma di stili e configurazioni di cucina, offrendo un'opzione affidabile e durevole per trasformare il vostro spazio cucina.

### EN\_SHAPED PENINSULAS SQUARE PROFILE

The contoured shape adds a touch of elegance and style to the room. They adapt to a wide range of kitchen styles and configurations, offering a reliable and durable option for transforming your kitchen space.

### FR\_PÉNINSULES FAÇONNÉES PROFIL CARRÉ

La forme profilée ajoute une touche d'élégance et de style à la pièce. Ils s'adaptent à un large éventail de styles et de configurations de cuisine, offrant une option fiable et durable pour transformer votre espace de cuisine.

### ES\_PENÍNSULAS EN FORMA CON PERFIL CUADRADO

Su forma contorneada añade un toque de elegancia y estilo a la estancia. Se adaptan a una amplia gama de estilos y configuraciones de cocina, ofreciendo una opción fiable y duradera para transformar el espacio de su cocina.

### RU\_ФИГУРНЫЕ ПОЛУОСТРОВА КВАДРАТНЫЙ ПРОФИЛЬ

Контурная форма придает помещению элегантность и стиль. Они адаптируются к широкому спектру стилей и конфигураций кухонь, предлагая надежный и долговечный вариант для преобразования кухонного пространства.

# PENISOLE SAGOMATE PROFILO SQUADRATO

SHAPED PENINSULAS SQUARE PROFILE / PÉNINSULES FAÇONNÉES PROFIL CARRÉ  
PENÍNSULAS EN FORMA CON PERFIL CUADRADO / ФИГУРНЫЕ ПОЛУОСТРОВА КВАДРАТНЫЙ ПРОФИЛЬ

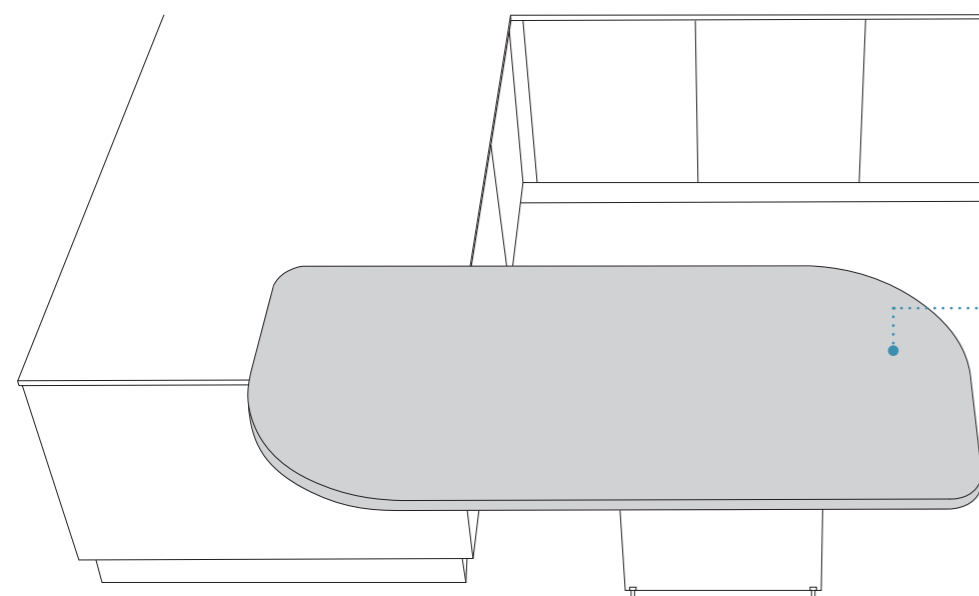

TIPO  
**C3**

LAMINATO ABS1  
FENIX  
IMPIALLACCIATO

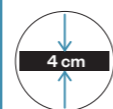

Penisola sagomata "C3" con angoli stondati. Disponibile nello spessore 4 cm. Da realizzare solo con gambone di sostegno e in appoggio su basi.  
Lunghezza minima 150 cm e massima 280 cm.

EN\_ "C3" shaped peninsula with rounded corners. Available in 4 cm thickness. To be realised only with support leg and resting on base units. Minimum length 150 cm and maximum length 280 cm.

FR\_Presqu'île en forme de "C3" avec des coins arrondis. Disponible en 4 cm d'épaisseur. A réaliser uniquement avec le pied d'appui et en reposant sur les bases. Longueur minimum 150 cm et longueur maximum 280 cm.

ES\_Península en forma de "C3" con esquinas redondeadas. Disponible en 4 cm de grosor. A realizar sólo con pata de apoyo y apoyada sobre bases. Longitud mínima 150 cm y máxima 280 cm.

RU\_Полуостров формы "C3" с закругленными углами. Предлагается в толщине 4 см. Реализуется только с опорной ножкой и опирается на основание. Минимальная длина 150 см, максимальная длина 280 см.

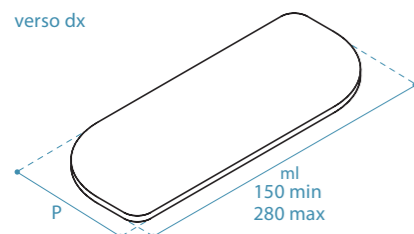

MISURE (cm) DIMENSIONS/ MESURES MEDIDAS/ РАЗМЕРЫ	CODICE CODE/ CODE CÓDIGO/ КОД
LAMINATO ABS1 H 4 P 80 al ml	TAB440C31/2
FENIX H 4 P 80 al ml	TFE440C31/2
IMPIALLACCIATO H 4 P 80 al ml	TIM440C31/2

Lavorazione sagomatura angoli  
Corner shaping  
Façonnage des angles  
Perfilado de esquinas  
Формирование углов

(obbligatoria)  
(mandatory)  
(obligatoire)  
(obligatorio)  
(обязательно)

LAMINATO ABS1	T9SG3
FENIX	T9SG3
IMPIALLACCIATO	T9SG3

# PENISOLE SAGOMATE PROFILO SQUADRATO

SHAPED PENINSULAS SQUARE PROFILE / PÉNINSULES FAÇONNÉES PROFIL CARRÉ  
PENÍNSULAS EN FORMA CON PERFIL CUADRADO / ФИГУРНЫЕ ПОЛУОСТРОВА КВАДРАТНЫЙ ПРОФИЛЬ

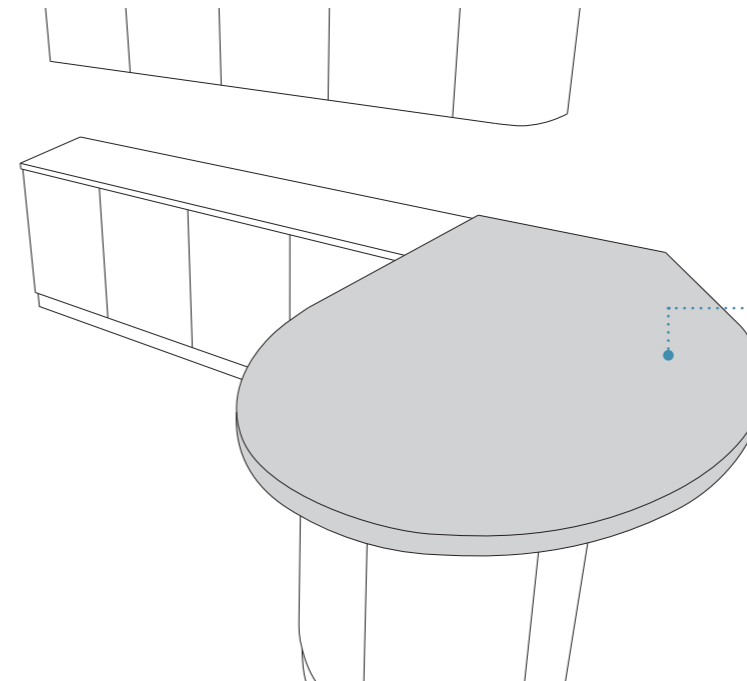

TIPO  
**C4**

LAMINATO ABS1  
FENIX  
IMPIALLACCIATO

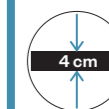

Penisola sagomata "C4". Disponibile nello spessore 4 cm. Da realizzare solo con gambone di sostegno e in appoggio su basi.

EN\_ "C4" shaped peninsula with rounded corners. Available in 4 cm thickness. To be realised only with support leg and resting on base units.

FR\_Presqu'île en forme de "C4" avec des coins arrondis. Disponible en 4 cm d'épaisseur. A réaliser uniquement avec le pied d'appui et en reposant sur les bases.

ES\_Península en forma de "C4" con esquinas redondeadas. Disponible en 4 cm de grosor. A realizar sólo con pata de apoyo y apoyada sobre bases.

RU\_Полуостров формы "C4" с закругленными углами. Предлагается в толщине 4 см. Реализуется только с опорной ножкой и опирается на основание.

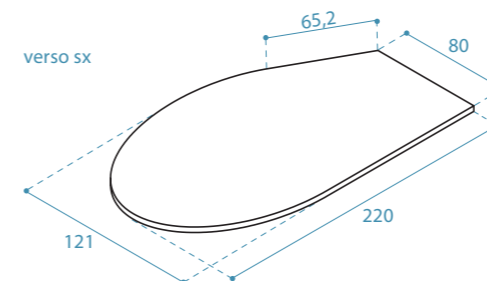

MISURE (cm) DIMENSIONS/ MESURES MEDIDAS/ РАЗМЕРЫ	CODICE CODE/ CODE CÓDIGO/ КОД
LAMINATO ABS1 H 4 P 121 L 220	TAB441O11/2
FENIX H 4 P 121 L 220	TFE441O11/2
IMPIALLACCIATO H 4 P 121 L 220	TIMP4O11/2

# PENISOLE SAGOMATE PROFILO QUADRATO

SHAPED PENINSULAS SQUARE PROFILE / PÉNINSULES FAÇONNÉES PROFIL CARRÉ  
PENÍNSULAS EN FORMA CON PERFIL CUADRADO / ФИГУРНЫЕ ПОЛУОСТРОВА КВАДРАТНЫЙ ПРОФИЛЬ

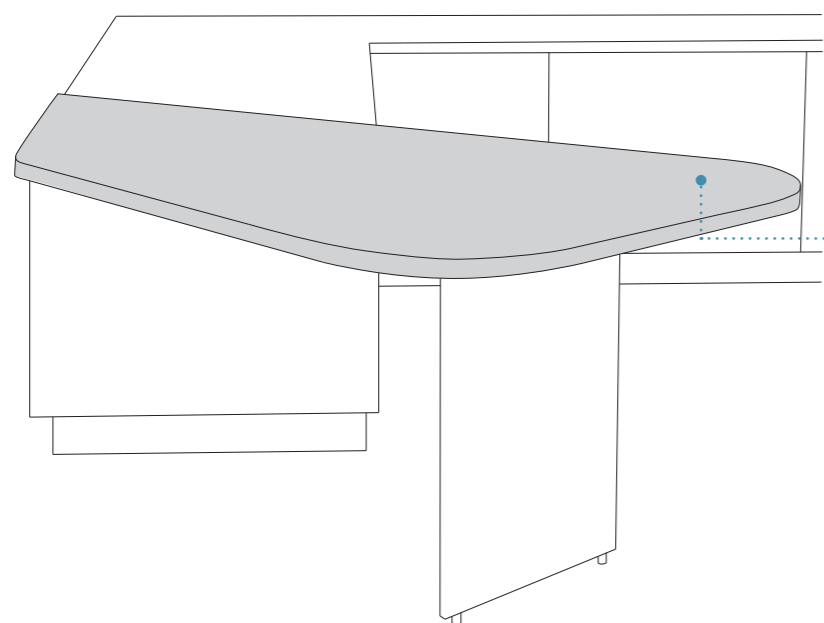

TIPO  
**D1**  
64,5

LAMINATO ABS1  
FENIX  
IMPIALLACCIATO

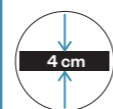

Penisola sagomata "D1" 64,5 con 2 angoli stondati. Disponibile nello spessore 4 cm. Da realizzare in appoggio su basi o ancorata a parete mediante l'apposita piastra.

EN\_"D1" 64,5 shaped peninsula with 2 rounded corners. Available in 4 cm thickness. To be placed on base units or anchored to the wall using the special plate.

FR\_Presqu'île en forme de "D1" 64,5 avec des 2 coins arrondis. Disponible en 4 cm d'épaisseur. A poser sur des socles ou à fixer au mur à l'aide de la plaque spéciale.

ES\_Península en forma de "D1" 64,5 con 2 esquinas redondeadas. Disponible en 4 cm de grosor. Para colocar sobre bases o anclar a la pared mediante la placa especial.

RU\_Полуостров формы "D1" 64,5 с 2 закругленными углами. Предлагается в толщине 4 см. Устанавливается на основание или крепится к стене с помощью специальной пластины.

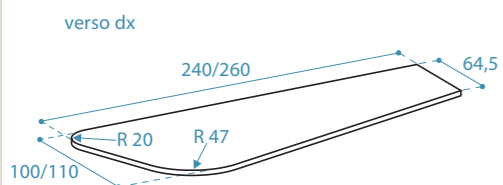

MISURE (cm)  
DIMENSIONS / MESURES  
MEDIDAS / РАЗМЕРЫ

**LAMINATO ABS1**

H 4 P 100 L 240  
H 4 P 110 L 260  
H 4 P 120 L 280  
H 4 P 120 L 300

CODICE  
CODE / CODE  
CÓDIGO / КОД

TABS45101/2  
TABS45111/2  
TABS45121/2  
TABS45131/2

**FENIX**

H 4 P 100 L 240  
H 4 P 110 L 260  
H 4 P 120 L 280  
H 4 P 120 L 300

TFEN45101/2  
TFEN45111/2  
TFEN45121/2  
TFEN45131/2

**IMPIALLACCIATO**

H 4 P 100 L 240  
H 4 P 110 L 260  
H 4 P 120 L 280  
H 4 P 120 L 300

TIMP45101/2  
TIMP45111/2  
TIMP45121/2  
TIMP45131/2



# PENISOLE SAGOMATE PROFILO QUADRATO

SHAPED PENINSULAS SQUARE PROFILE / PÉNINSULES FAÇONNÉES PROFIL CARRÉ  
PENÍNSULAS EN FORMA CON PERFIL CUADRADO / ФИГУРНЫЕ ПОЛУОСТРОВА КВАДРАТНЫЙ ПРОФИЛЬ

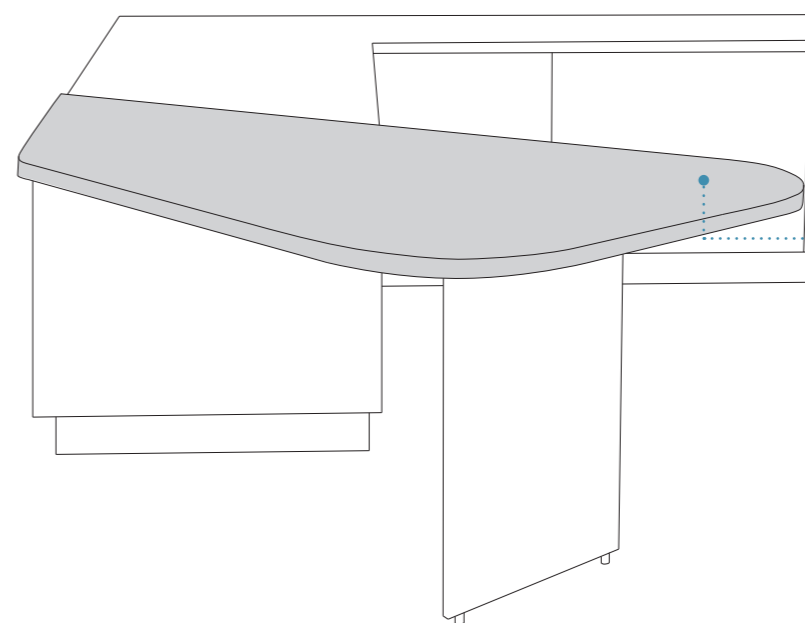

TIPO  
**D2**  
67

LAMINATO ABS1  
FENIX  
IMPIALLACCIATO

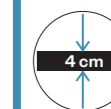

Penisola sagomata "D2" 67 con 2 angoli stondati. Disponibile nello spessore 4 cm. Da realizzare in appoggio su basi o ancorata a parete mediante l'apposita piastra.

EN\_"D2" 67 shaped peninsula with 2 rounded corners. Available in 4 cm thickness. To be placed on base units or anchored to the wall using the special plate.

FR\_Presqu'île en forme de "D2" 67 avec des 2 coins arrondis. Disponible en 4 cm d'épaisseur. A poser sur des socles ou à fixer au mur à l'aide de la plaque spéciale.

ES\_Península en forma de "D2" 67 con 2 esquinas redondeadas. Disponible en 4 cm de grosor. Para colocar sobre bases o anclar a la pared mediante la placa especial.

RU\_Полуостров формы "D2" 67 с 2 закругленными углами. Предлагается в толщине 4 см. Устанавливается на основание или крепится к стене с помощью специальной пластины.

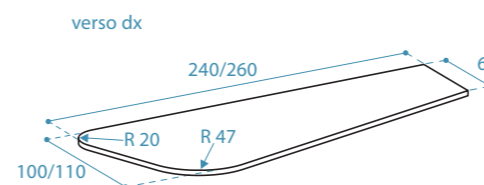

MISURE (cm)  
DIMENSIONS / MESURES  
MEDIDAS / РАЗМЕРЫ

**LAMINATO ABS1**

H 4 P 100 L 240  
H 4 P 110 L 260  
H 4 P 120 L 280  
H 4 P 120 L 300

CODICE  
CODE / CODE  
CÓDIGO / КОД

TABS45301/2  
TABS45311/2  
TABS45321/2  
TABS45331/2

**FENIX**

H 4 P 100 L 240  
H 4 P 110 L 260  
H 4 P 120 L 280  
H 4 P 120 L 300

TFEN45301/2  
TFEN45311/2  
TFEN45321/2  
TFEN45331/2

**IMPIALLACCIATO**

H 4 P 100 L 240  
H 4 P 110 L 260  
H 4 P 120 L 280  
H 4 P 120 L 300

TIMP45301/2  
TIMP45311/2  
TIMP45321/2  
TIMP45331/2

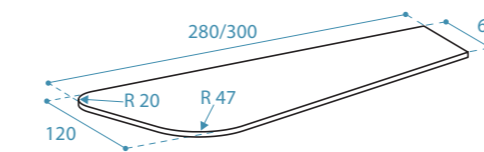



# PENISOLE SAGOMATE PROFILO SQUADRATO

SHAPED PENINSULAS SQUARE PROFILE / PÉNINSULES FAÇONNÉES PROFIL CARRÉ  
PENÍNSULAS EN FORMA CON PERFIL CUADRADO / ФИГУРНЫЕ ПОЛУОСТРОВА КВАДРАТНЫЙ ПРОФИЛЬ

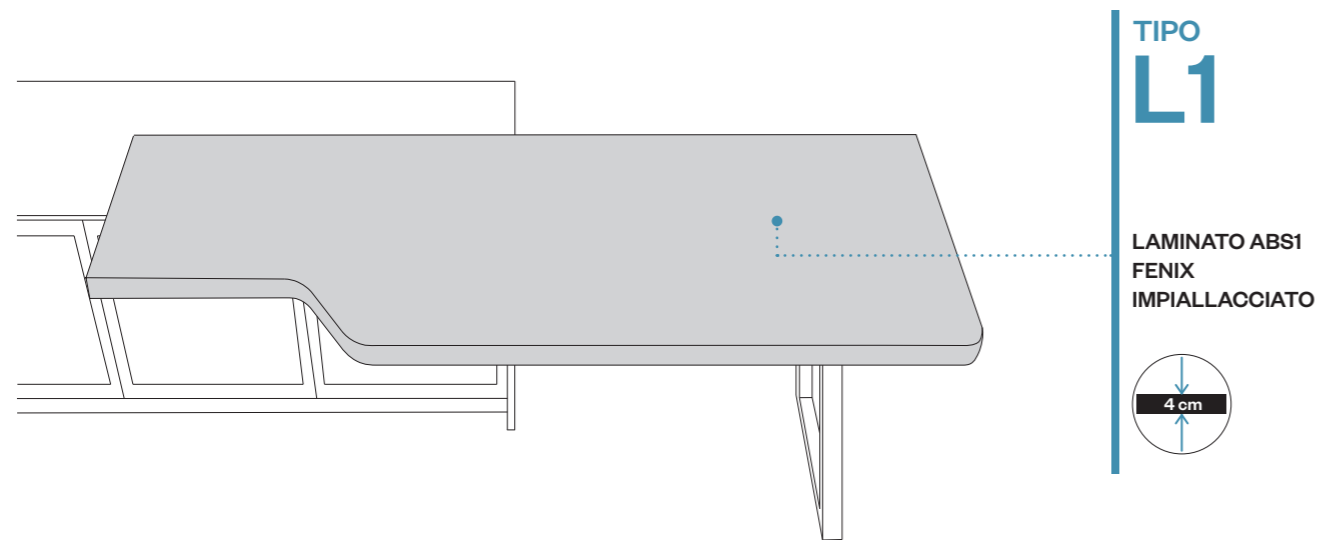

TIPO  
**L1**

LAMINATO ABS1  
FENIX  
IMPIALLACCIATO

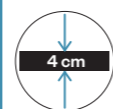

Penisola sagomata "L1". Disponibile nello spessore 4 cm. Da realizzare in appoggio su basi o ancorata a parete mediante l'apposita piastra.

EN\_"L1" shaped peninsula. Available in 4 cm thickness. To be placed on base units or anchored to the wall using the special plate.

FR\_Presqu'île en forme de "L1". Disponible en 4 cm d'épaisseur. A poser sur des socles ou à fixer au mur à l'aide de la plaque spéciale.

ES\_Península en forma de "L1". Disponible en 4 cm de grosor. Para colocar sobre bases o anclar a la pared mediante la placa especial.

RU\_Полуостров формы "L1". Предлагается в толщине 4 см. Устанавливается на основание или крепится к стене с помощью специальной пластины.

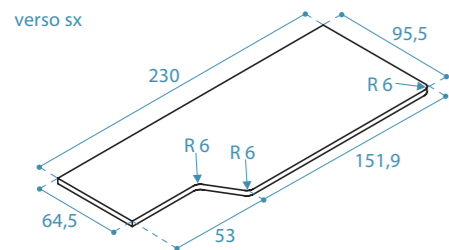

MISURE (cm) DIMENSIONS/ MESURES MEDIDAS/ РАЗМЕРЫ	CODICE CODE/ CODE CÓDIGO/ КОД
LAMINATO ABS1 H 4 P 95,5 L 230	TAB443L11/2
FENIX H 4 P 95,5 L 230	TFE443L11/2
IMPIALLACCIATO H 4 P 95,5 L 230	TIM443L11/2

# PENISOLE SAGOMATE PROFILO SQUADRATO

SHAPED PENINSULAS SQUARE PROFILE / PÉNINSULES FAÇONNÉES PROFIL CARRÉ  
PENÍNSULAS EN FORMA CON PERFIL CUADRADO / ФИГУРНЫЕ ПОЛУОСТРОВА КВАДРАТНЫЙ ПРОФИЛЬ

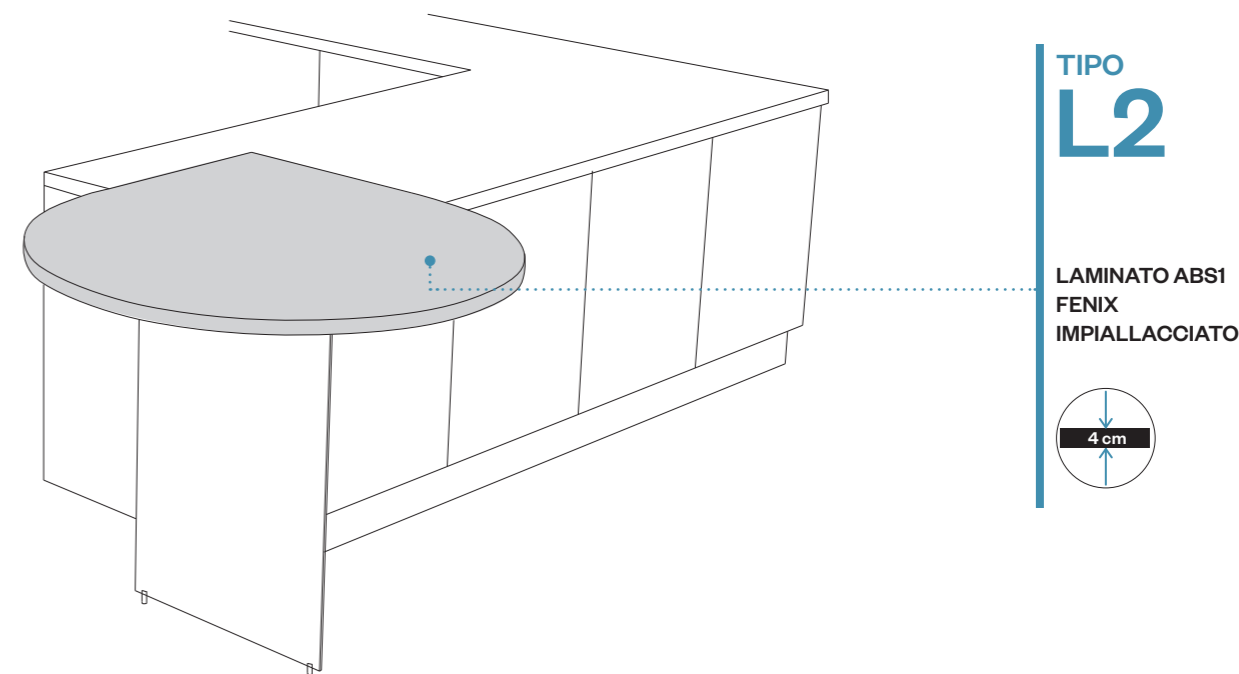

TIPO  
**L2**

LAMINATO ABS1  
FENIX  
IMPIALLACCIATO

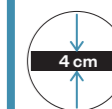

Penisola sagomata "L2" a goccia. Disponibile nello spessore 4 cm. Da realizzare in appoggio su basi o ancorata a parete mediante l'apposita piastra.

EN\_"L2" drop-shaped peninsula. Available in 4 cm thickness. To be placed on base units or anchored to the wall using the special plate.

FR\_Péninsule "L2" en forme de goutte d'eau. Disponible en 4 cm d'épaisseur. A poser sur des socles ou à fixer au mur à l'aide de la plaque spéciale.

ES\_Península "L2" en forma de gota. Disponible en 4 cm de grosor. Para colocar sobre bases o anclar a la pared mediante la placa especial.

RU\_Каплевидный полуостров "L2". Предлагается в толщине 4 см. Устанавливается на основание или крепится к стене с помощью специальной пластины.

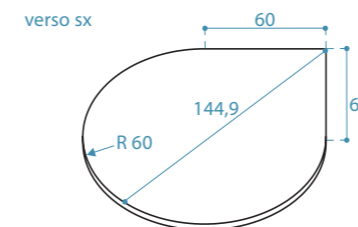

MISURE (cm) DIMENSIONS/ MESURES MEDIDAS/ РАЗМЕРЫ	CODICE CODE/ CODE CÓDIGO/ КОД
LAMINATO ABS1 H 4 P 120 L 144,9	TAB441L21/2
FENIX H 4 P 120 L 144,9	TFE441L21/2
IMPIALLACCIATO H 4 P 120 L 144,9	TIM441L21/2

# PENISOLE SAGOMATE PROFILO SQUADRATO

SHAPED PENINSULAS SQUARE PROFILE / PÉNINSULES FAÇONNÉES PROFIL CARRÉ  
PENÍNSULAS EN FORMA CON PERFIL CUADRADO / ФИГУРНЫЕ ПОЛУОСТРОВА КВАДРАТНЫЙ ПРОФИЛЬ

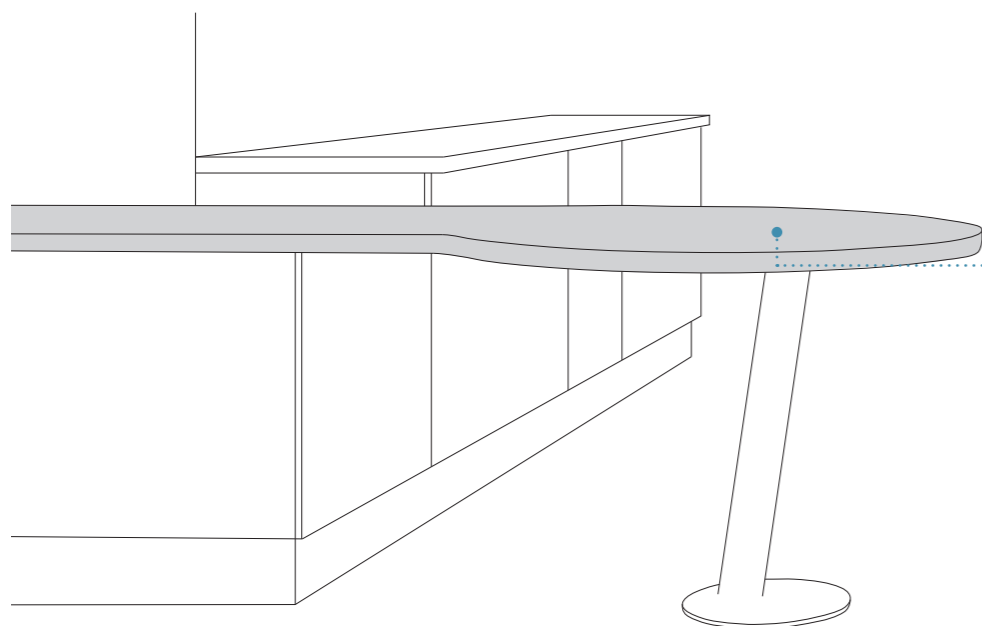

TIPO  
**G1**  
64,5

LAMINATO ABS1  
FENIX

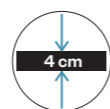

Penisola sagomata "G1" 64,5 a goccia. Disponibile nello spessore 4 cm. Da realizzare in appoggio su basi o ancorata a parete mediante l'apposita piastra.

EN\_"G1" 64,5 drop-shaped peninsula. Available in 4 cm thickness. To be placed on base units or anchored to the wall using the special plate.

FR\_Péninsule "G1" 64,5 en forme de goutte d'eau. Disponible en 4 cm d'épaisseur. A poser sur des socles ou à fixer au mur à l'aide de la plaque spéciale.

ES\_Península "G1" 64,5 en forma de gota. Disponible en 4 cm de grosor. Para colocar sobre bases o anclar a la pared mediante la placa especial.

RU\_Каплевидный полуостров "G1" 64,5. Предлагается в толщине 4 см. Устанавливается на основание или крепится к стене с помощью специальной пластины.

MISURE (cm)  
DIMENSIONS/ MESURES  
MEDIDAS/ РАЗМЕРЫ

LAMINATO ABS1  
H 4 P 100 L 218

T912361/2

FENIX  
H 4 P 100 L 218

TFEN4451/2

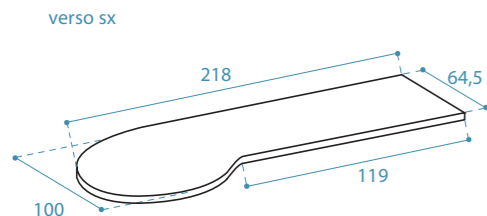

# PENISOLE SAGOMATE PROFILO SQUADRATO

SHAPED PENINSULAS SQUARE PROFILE / PÉNINSULES FAÇONNÉES PROFIL CARRÉ  
PENÍNSULAS EN FORMA CON PERFIL CUADRADO / ФИГУРНЫЕ ПОЛУОСТРОВА КВАДРАТНЫЙ ПРОФИЛЬ

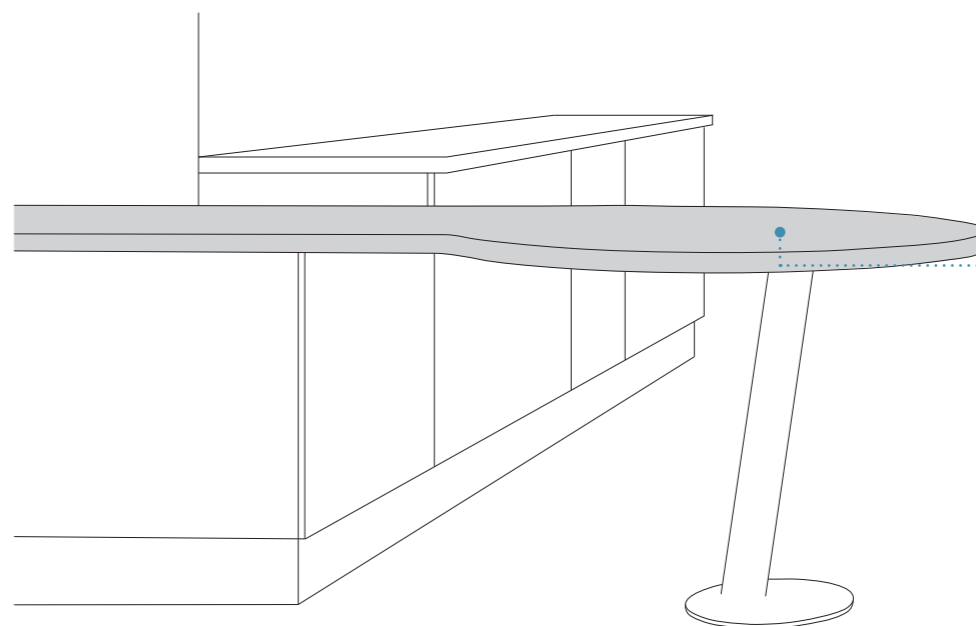

TIPO  
**G2**  
67

LAMINATO ABS1  
FENIX

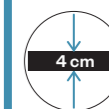

Penisola sagomata "G2" 67 a goccia. Disponibile nello spessore 4 cm. Da realizzare in appoggio su basi o ancorata a parete mediante l'apposita piastra.

EN\_"G2" 67 drop-shaped peninsula. Available in 4 cm thickness. To be placed on base units or anchored to the wall using the special plate.

FR\_Péninsule "G2" 67 en forme de goutte d'eau. Disponible en 4 cm d'épaisseur. A poser sur des socles ou à fixer au mur à l'aide de la plaque spéciale.

ES\_Península "G2" 67 en forma de gota. Disponible en 4 cm de grosor. Para colocar sobre bases o anclar a la pared mediante la placa especial.

RU\_Каплевидный полуостров "G2" 67. Предлагается в толщине 4 см. Устанавливается на основание или крепится к стене с помощью специальной пластины.

MISURE (cm)  
DIMENSIONS/ MESURES  
MEDIDAS/ РАЗМЕРЫ

LAMINATO ABS1  
H 4 P 100 L 218

T912365/6

FENIX  
H 4 P 100 L 218

TFEN4455/6

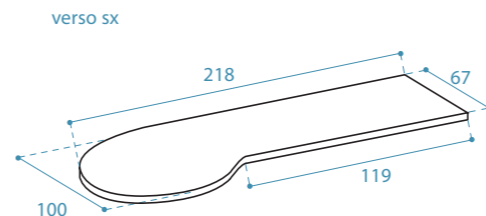

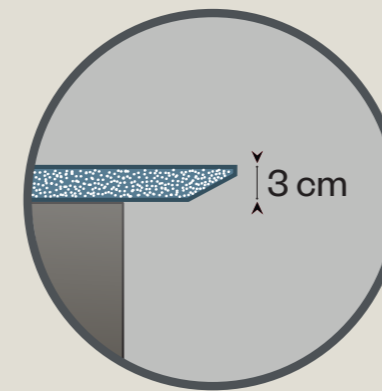

## PENISOLE SAGOMATE PROFILO INCLINATO

Rappresentano un'eccellente combinazione di design e funzionalità. Il bordo svasato invece conferisce un tocco di eleganza e raffinatezza al design complessivo, mentre la forma sagomata aggiunge un elemento distintivo che valorizza lo spazio cucina.

### EN\_SHAPED PENINSULAS INCLINED PROFILE

They represent an excellent combination of design and functionality. The flared edge, on the other hand, lends a touch of elegance and sophistication to the overall design, while the contoured shape adds a distinctive element that enhances the kitchen space.

### FR\_PÉNINSULES FAÇONNÉES PROFIL INCLINÉ

Ils représentent une excellente combinaison de design et de fonctionnalité. Le bord évasé, quant à lui, confère une touche d'élégance et de sophistication à l'ensemble du design, tandis que la forme profilée ajoute un élément distinctif qui met en valeur l'espace de la cuisine.

### ES\_PENÍNSULAS EN FORMA CON PERFIL INCLINADO

Representan una excelente combinación de diseño y funcionalidad. Por otra parte, el borde acampanado aporta un toque de elegancia y sofisticación al diseño general, mientras que la forma contorneada añade un elemento distintivo que realza el espacio de la cocina.

### RU\_ФИГУРНЫЕ ПОЛУОСТРОВА НАКЛОННЫЙ ПРОФИЛЬ

Они представляют собой отличное сочетание дизайна и функциональности. Расклеванные края придают общему дизайну элегантность и утонченность, а контурная форма добавляет особый элемент, улучшающий пространство кухни.

# PENISOLE SAGOMATE PROFILO INCLINATO

SHAPED PENINSULAS INCLINED PROFILE / PÉNINSULES FAÇONNÉES PROFIL INCLINÉ  
PENÍNSULAS EN FORMA CON PERFIL INCLINADO / ФИГУРНЫЕ ПОЛУОСТРОВА НАКЛОННЫЙ ПРОФИЛЬ

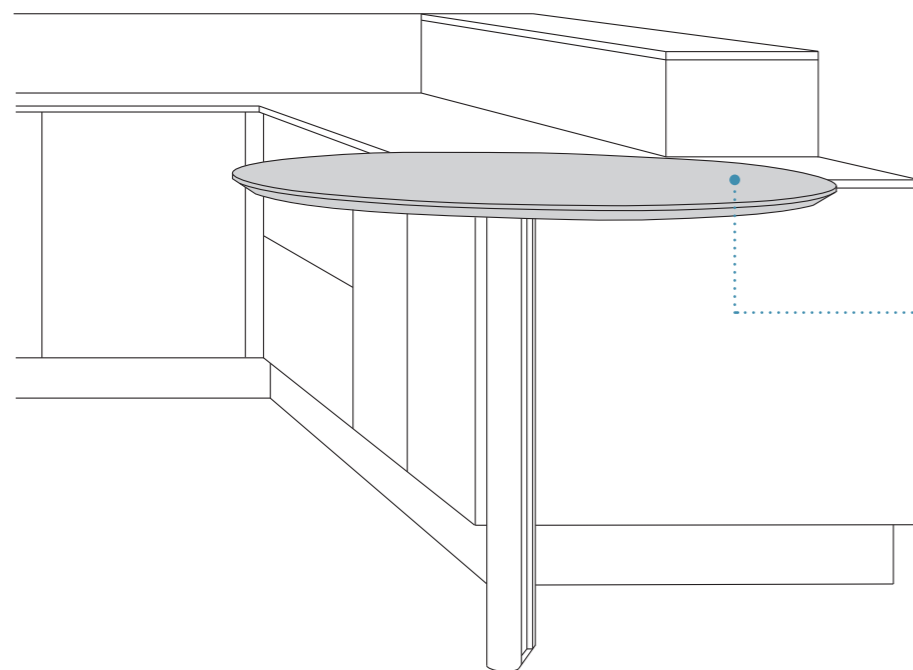

FLARE  
**R1**  
90

LAMINATO ABS1  
FENIX  
IMPIALLACCIATO  
GRES LAMINAM

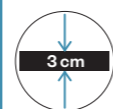

Penisola rotonda "R1" con profilo inclinato. Disponibile nello spessore 3 cm. Da realizzare solo con gambone di sostegno e in appoggio su basi.

EN\_"R1" round peninsula with flared profile. Available in 3 cm thickness. To be realised only with support leg and resting on base units.

FR\_Péninsule ronde "R1" avec profil évasé. Disponible en 3 cm d'épaisseur. A réaliser uniquement avec le pied d'appui et en reposant sur les bases.

ES\_Península redonda "R1" con perfil acampanado. Disponible en 3 cm de grosor. A realizar sólo con pata de apoyo y apoyada sobre bases.

RU\_Круглый полуостров "R1" с закругленным профилем. Предлагается в толщине 3 см. Реализуется только с опорной ножкой и опирается на основание.

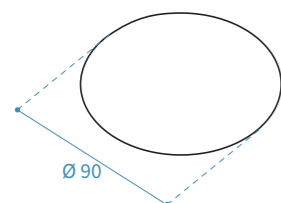

MISURE (cm)  
DIMENSIONS/ MESURES  
MEDIDAS/ РАЗМЕРЫ

CODICE  
CODE/ CODE  
CÓDIGO/ КОД

LAMINATO ABS1  
H 3 Ø 90

TAB390R1

FENIX  
H 3 Ø 90

TFE390R1

IMPIALLACCIATO  
H 3 Ø 90

TIM390R1

GRES LAMINAM  
H 3 Ø 90

TLN390R1

# PENISOLE SAGOMATE PROFILO INCLINATO

SHAPED PENINSULAS INCLINED PROFILE / PÉNINSULES FAÇONNÉES PROFIL INCLINÉ  
PENÍNSULAS EN FORMA CON PERFIL INCLINADO / ФИГУРНЫЕ ПОЛУОСТРОВА НАКЛОННЫЙ ПРОФИЛЬ

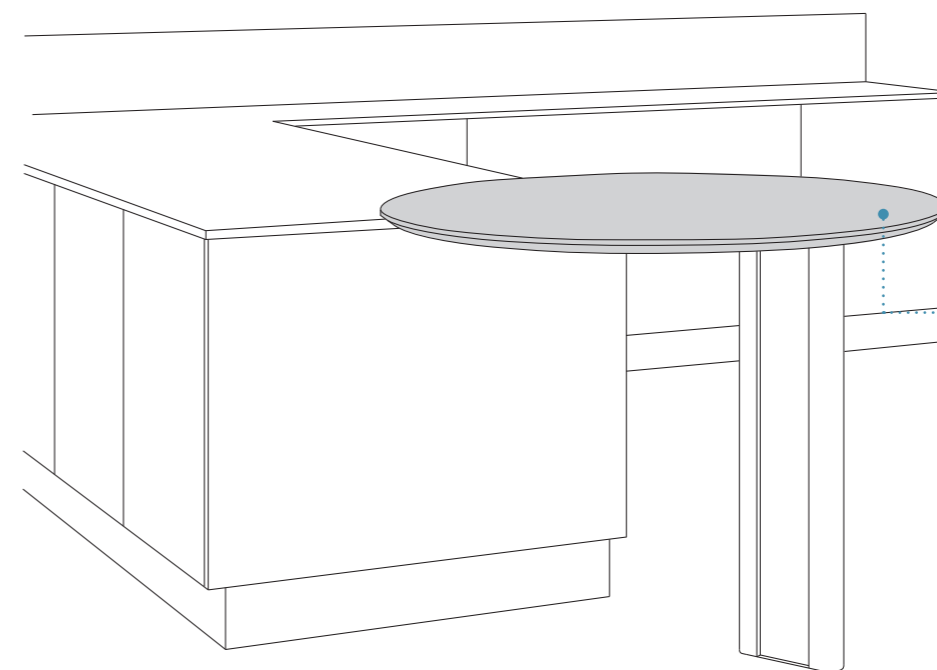

FLARE  
**R2**  
120

LAMINATO ABS1  
FENIX  
IMPIALLACCIATO  
GRES LAMINAM

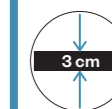

Penisola rotonda "R2" con profilo inclinato. Disponibile nello spessore 3 cm. Da realizzare solo con gambone di sostegno e in appoggio su basi.

EN\_"R2" round peninsula with flared profile. Available in 3 cm thickness. To be realised only with support leg and resting on base units.

FR\_Péninsule ronde "R2" avec profil évasé. Disponible en 3 cm d'épaisseur. A réaliser uniquement avec le pied d'appui et en reposant sur les bases.

ES\_Península redonda "R2" con perfil acampanado. Disponible en 3 cm de grosor. A realizar sólo con pata de apoyo y apoyada sobre bases.

RU\_Круглый полуостров "R2" с закругленным профилем. Предлагается в толщине 3 см. Реализуется только с опорной ножкой и опирается на основание.

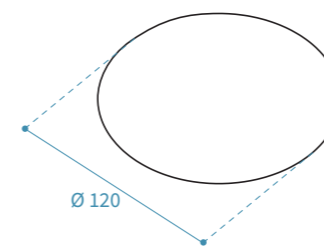

MISURE (cm)  
DIMENSIONS/ MESURES  
MEDIDAS/ РАЗМЕРЫ

CODICE  
CODE/ CODE  
CÓDIGO/ КОД

LAMINATO ABS1  
H 3 Ø 120

TAB3120R2

FENIX  
H 3 Ø 120

TFE3120R2

IMPIALLACCIATO  
H 3 Ø 120

TIM3120R2

GRES LAMINAM  
H 3 Ø 120

TLN3120R2

# PENISOLE SAGOMATE PROFILO INCLINATO

SHAPED PENINSULAS INCLINED PROFILE / PÉNINSULES FAÇONNÉES PROFIL INCLINÉ  
PENÍNSULAS EN FORMA CON PERFIL INCLINADO / ФИГУРНЫЕ ПОЛУОСТРОВА НАКЛОННЫЙ ПРОФИЛЬ

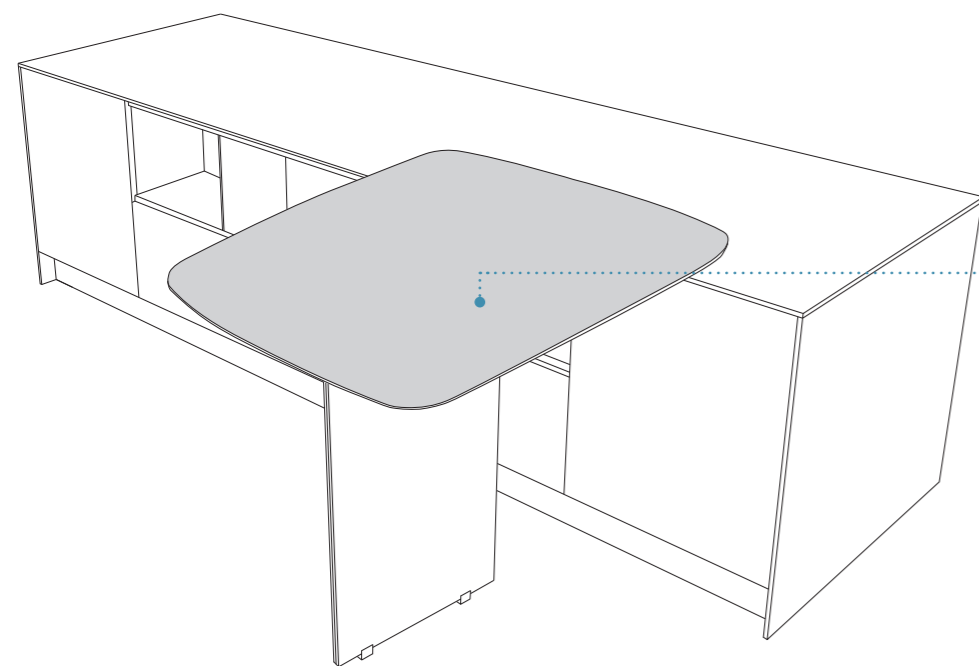

FLARE  
**S1**  
90x90

LAMINATO ABS1  
FENIX  
IMPIALLACCIATO  
GRES LAMINAM

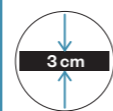

Penisola quadrata stondata "S1" con profilo inclinato. Disponibile nello spessore 3 cm. Da realizzare solo con gambone di sostegno e in appoggio su basi.

EN\_Square rounded "S1" peninsula with flared profile. Available in 3 cm thickness. To be realised only with support leg and resting on base units.

FR\_Presqu'île carrée arrondie "S1" avec profil évasé. Disponible en 3 cm d'épaisseur. A réaliser uniquement avec le pied d'appui et en reposant sur les bases.

ES\_Península cuadrada redondeada "S1" con perfil acampanado. Disponible en 3 cm de grosor. A realizar sólo con pata de apoyo y apoyada sobre bases.

RU\_Квадратный округлый полуостров "S1" с расклешенным профилем. Предлагается в толщине 3 см. Реализуется только с опорной ножкой и опирается на основание.

# PENISOLE SAGOMATE PROFILO INCLINATO

SHAPED PENINSULAS INCLINED PROFILE / PÉNINSULES FAÇONNÉES PROFIL INCLINÉ  
PENÍNSULAS EN FORMA CON PERFIL INCLINADO / ФИГУРНЫЕ ПОЛУОСТРОВА НАКЛОННЫЙ ПРОФИЛЬ

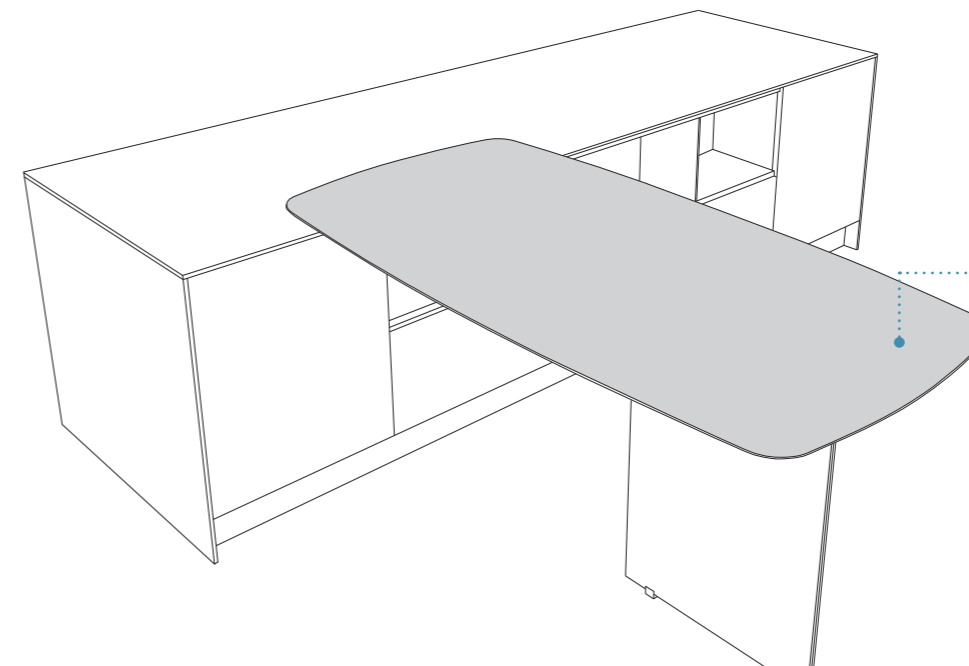

FLARE  
**S2**  
90x160

LAMINATO ABS1  
FENIX  
IMPIALLACCIATO  
GRES LAMINAM

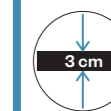

Penisola rettangolare stondata "S2" con profilo inclinato. Disponibile nello spessore 3 cm. Da realizzare solo con gambone di sostegno e in appoggio su basi.

EN\_Rectangular rounded "S2" peninsula with flared profile. Available in 3 cm thickness. To be realised only with support leg and resting on base units.

FR\_Presqu'île rectangulaire arrondie "S2" avec profil évasé. Disponible en 3 cm d'épaisseur. A réaliser uniquement avec le pied d'appui et en reposant sur les bases.

ES\_Península rectangular redondeada "S2" con perfil acampanado. Disponible en 3 cm de grosor. A realizar sólo con pata de apoyo y apoyada sobre bases.

RU\_Прямоугольный округлый полуостров "S2" с закругленным профилем. Предлагается в толщине 3 см. Реализуется только с опорной ножкой и опирается на основание.

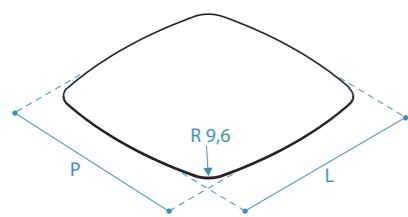

MISURE (cm)  
DIMENSIONS/ MESURES  
MEDIDAS/ РАЗМЕРЫ

CODICE  
CODE/ CODE  
CÓDIGO/ КОД

LAMINATO ABS1  
H 3 P 90 L 90 TAB390S1

FENIX  
H 3 P 90 L 90 TFE390S1

IMPIALLACCIATO  
H 3 P 90 L 90 TIM390S1

GRES LAMINAM  
H 3 P 90 L 90 TLN390S1

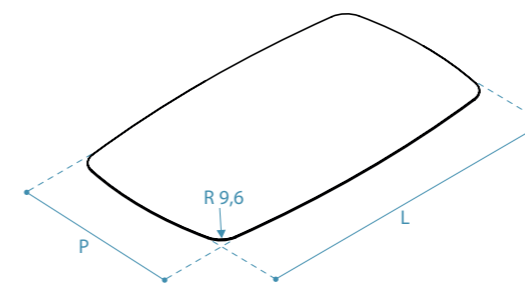

MISURE (cm)  
DIMENSIONS/ MESURES  
MEDIDAS/ РАЗМЕРЫ

CODICE  
CODE/ CODE  
CÓDIGO/ КОД

LAMINATO ABS1  
H 3 P 90 L 160 TAB3160S2

FENIX  
H 3 P 90 L 160 TFE3160S2

IMPIALLACCIATO  
H 3 P 90 L 160 TIM3160S2

GRES LAMINAM  
H 3 P 90 L 160 TLN3160S2

# PENISOLE SAGOMATE PROFILO INCLINATO

SHAPED PENINSULAS INCLINED PROFILE / PÉNINSULES FAÇONNÉES PROFIL INCLINÉ  
PENÍNSULAS EN FORMA CON PERFIL INCLINADO / ФИГУРНЫЕ ПОЛУОСТРОВА НАКЛОННЫЙ ПРОФИЛЬ

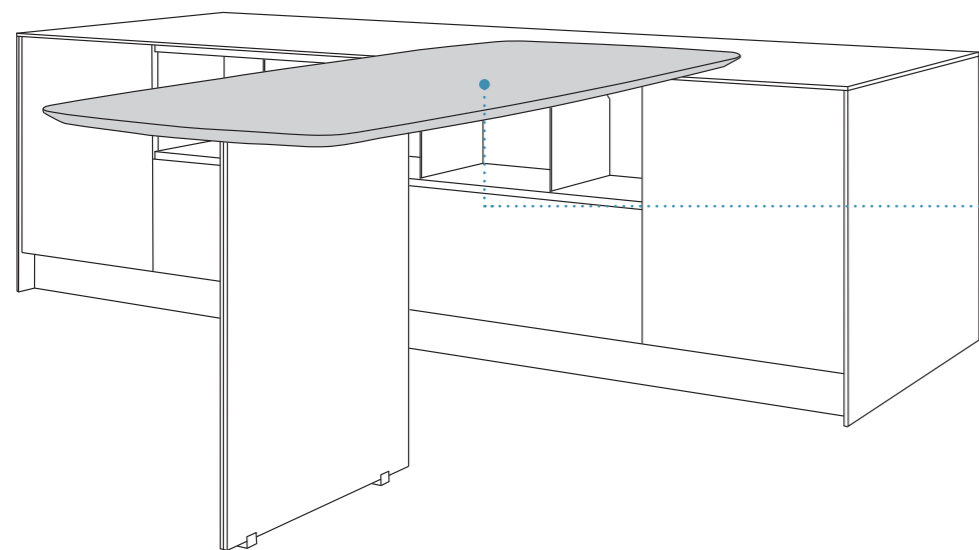

FLARE  
**S3**  
75x150

LAMINATO ABS1  
FENIX  
IMPIALLACCIATO  
GRES LAMINAM

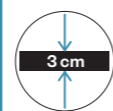

Penisola rettangolare stondata "S3" con profilo inclinato. Disponibile nello spessore 3 cm. Da realizzare in appoggio su basi con gambone di sostegno o in appoggio su basi tipo piano snack.

EN\_Rectangular rounded "S3" peninsula with flared profile. Available in 3 cm thickness. To be realised as a stand on base units with support legs or as a stand on snack top type base units.

FR\_Presqu'île rectangulaire arrondie "S3" avec profil évasé. Disponible en 3 cm d'épaisseur. A réaliser comme stand sur des bases avec pieds de support ou comme stand sur des bases de type snack top.

ES\_Península rectangular redondeada "S3" con perfil acampanado. Disponible en 3 cm de grosor. Para realizar como soporte sobre bases con patas de apoyo o como soporte sobre bases tipo snack top.

RU\_Прямоугольный округлый полуостров "S3" с закругленным профилем. Предлагается в толщине 3 см. Реализуется как подставка на основаниях с опорными ножками или как подставка на основаниях типа snack top.

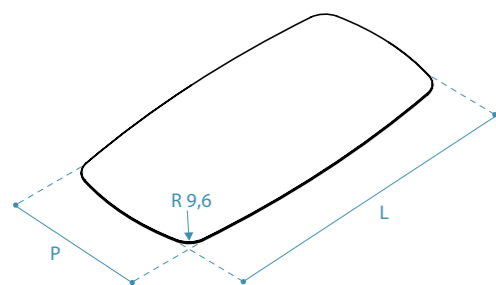

MISURE (cm) DIMENSIONS/ MESURES MEDIDAS/ РАЗМЕРЫ	CODICE CODE/ CODE CÓDIGO/ КОД
LAMINATO ABS1 H 3 P 75 L 150	TAB3150S3
FENIX H 3 P 75 L 150	TFE3150S3
IMPIALLACCIATO H 3 P 75 L 150	TIM3150S3
GRES LAMINAM H 3 P 75 L 150	TLN3150S3

## TIPI DI POSIZIONAMENTO PENISOLA "S3"

"S3" PENINSULA POSITIONING TYPES / TYPES POSITIONNEMENT DE LA PÉNINSULE "S3"  
"S3" TIPOS DE POSICIONAMIENTO PENINSULAR / ТИПЫ ПОЗИЦИОНИРОВАНИЯ ПОЛУОСТРОВА S3

### SOLUZIONE 1

#### PIANO SNACK IN APPOGGIO SU BASI

SNACK TOP ON BASE UNITS / COMPTOIR SNACK SUR BASES  
ENCIMERA SNACK SOBRE BASES / СТОЛЕШНИЦА ДЛЯ ЗАКУСОК НА ОСНОВАНИЯХ

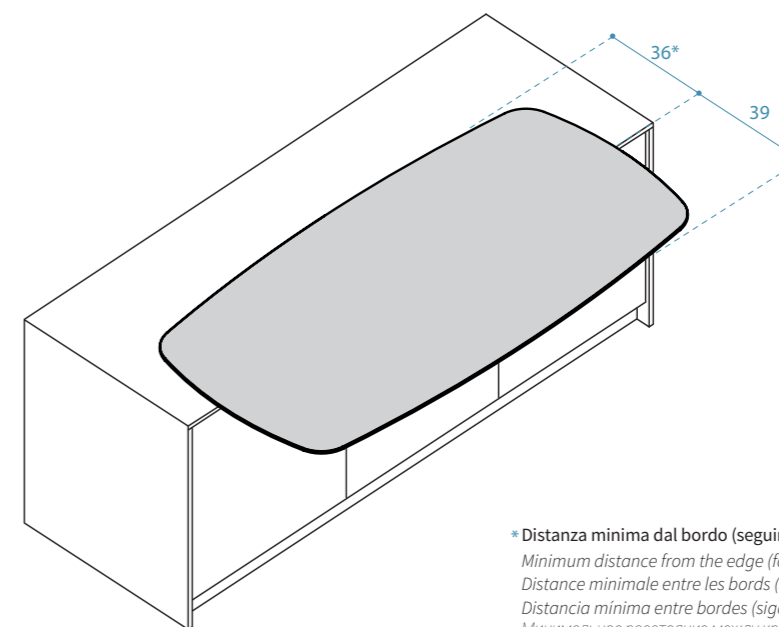

\*Distanza minima dal bordo (seguire le indicazioni sul programma grafico)  
Minimum distance from the edge (follow the indications on the graphic programme)  
Distance minimale entre les bords (suivre les indications du programme graphique)  
Distancia mínima entre bordes (siga las indicaciones del programa gráfico)  
Минимальное расстояние между краями (следуйте указаниям на графической программе)

### SOLUZIONE 2

#### PENISOLA IN APPOGGIO SU GAMBONE DI SOSTEGNO

PENINSULA RESTING ON SUPPORT LEG / PÉNINSULE REPOSANT SUR UN PIED D'APPUI  
PENÍNSULA APOYADA EN PATA DE APOYO / ПОЛУОСТРОВ ОПИРАЕТСЯ НА ОПОРНУЮ СТОЙКУ

